

定格電流
75A
100A
150A
250A (大容量)

一次側 M8*1点

二次側 M4*4点

電源分配ブロック 2段タイプ発売!

一次側と同程度の容量を
二次側で配線する際に柔軟な対応が可能

二次側 M8*1点

SPSシリーズ

製品ラインナップ
強化!

SPS Series
配線型
電源分配ブロック

SPD Series
ブレーカー直結型
電源分配ブロック



省スペース化に最適なネジ式電源分配ブロック 大容量200A/250A対応のSPS/SPDシリーズ



BPS/BPD シリーズ

ブスバー使用環境に適した
三相ケース一体型の
電源分配ブロック

多様な分岐仕様(4、8、12分岐)で
ユーザーの機器及び設備条件に
合わせて選択可能

NEW!



EPS シリーズ

取付簡単! 使い勝手の良い
プッシュ式電源分配ブロック

300V,50A仕様の省スペース型
超小型かつネジレス構造なので
小型化や振動の激しい環境に最適

Best Wiring Solution

ものづくり現場に不可欠なケーブル、端子台、リレーおよび
リレーターミナル等を多数ラインナップ
省スペース化や工数削減に貢献できる高機能製品をご提供いたします。

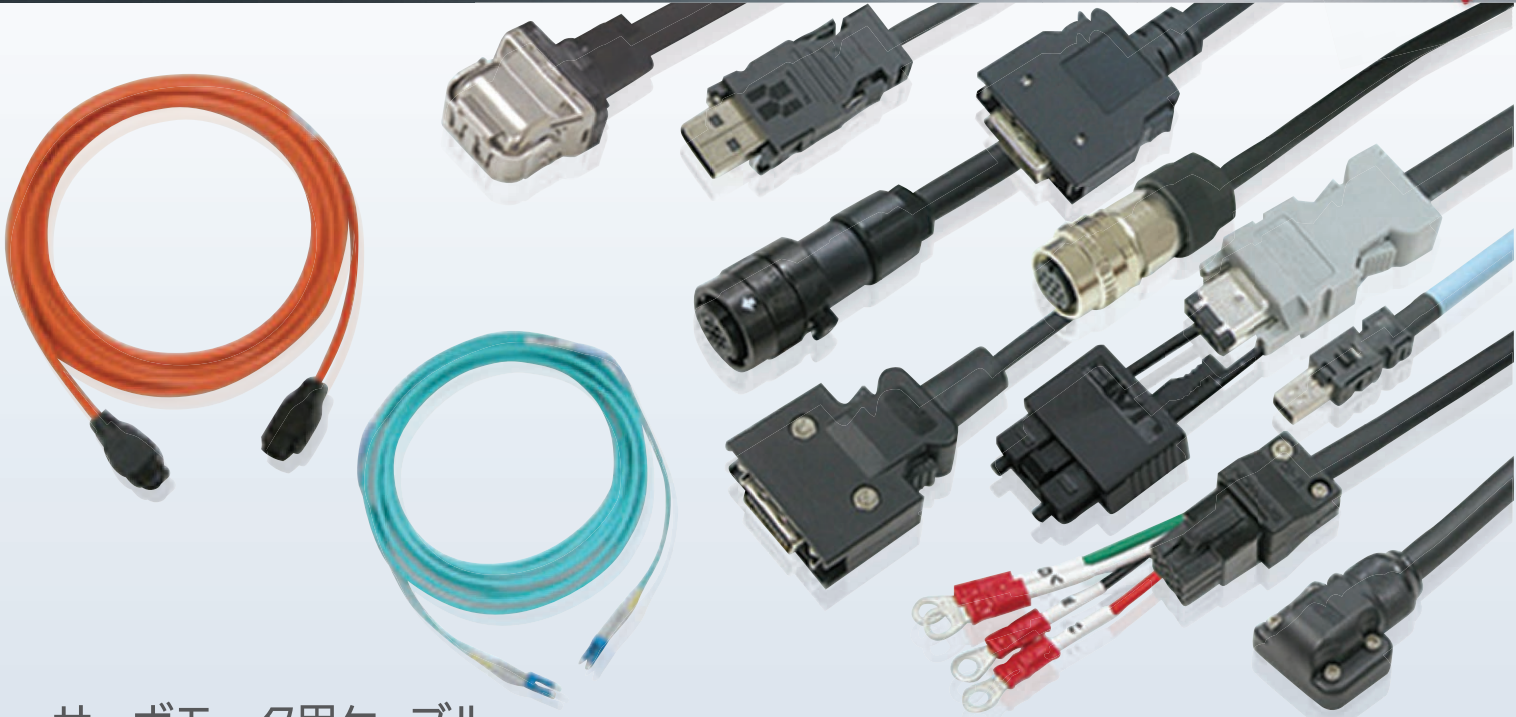

サーボモーター用ケーブル

10cm単位でのケーブル長で製作可能

メーカー純正ケーブル以外の仕様
(屈曲性/先端処理/引出方向等)にも柔軟に対応

標準対応メーカー

三菱電機 J5/J4	安川電機 Σ X/ Σ 7	新発売
パナソニックA6	オムロン1S/G5	キーエンスSV2/SV

※各メーカーの旧シリーズにつきましても製作可能です。

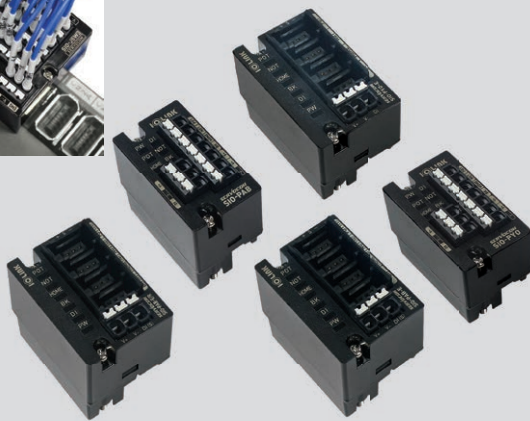

サーボコンSIOシリーズ

サーボアンプに入出力信号を直接接続
配線工数の大幅削減・省スペース化を実現

対応メーカー

- 三菱電機 J5/J4/J3 (1/2/3軸)
- 安川電機 / パナソニック / オムロン / キーエンス (1軸)

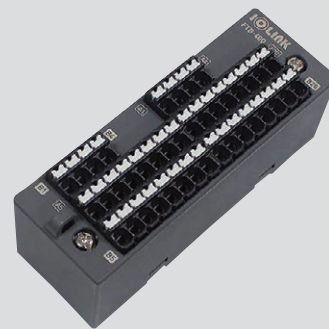

PLCフロントターミナル FTBシリーズ

PLCに入出力信号を直接接続
配線工数の大幅削減・省スペース化を実現

対応メーカー

- 三菱電機 Q/iQ-Rシリーズ
(入力 / 出力 / 高速カウンタ / 位置決めユニット)

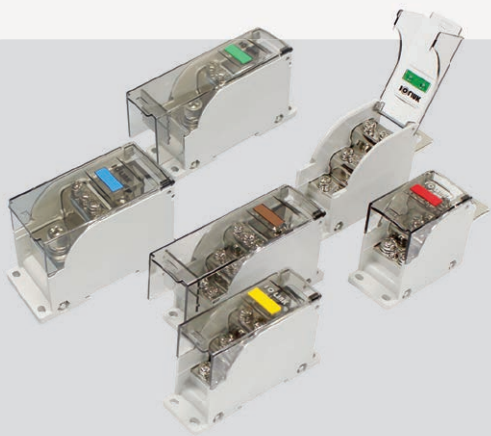

電源分配ブロック

ブスバーに代わる次世代の
電源分配ソリューション



ブレーカー直結型



配線型

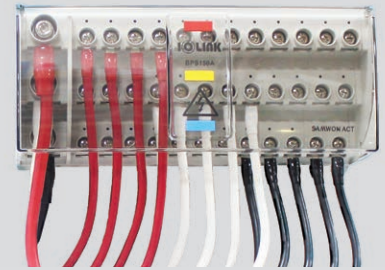

ブスバー式配線型

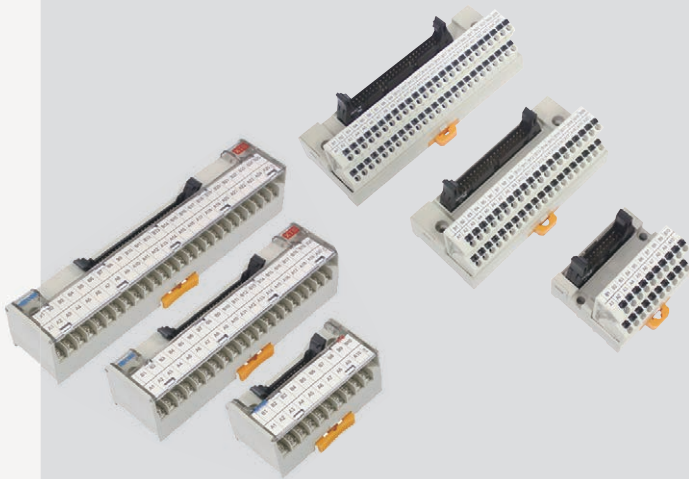

インターフェイス端子台

多様なコネクタ規格、Pin数、締結方法等を
豊富にラインナップ

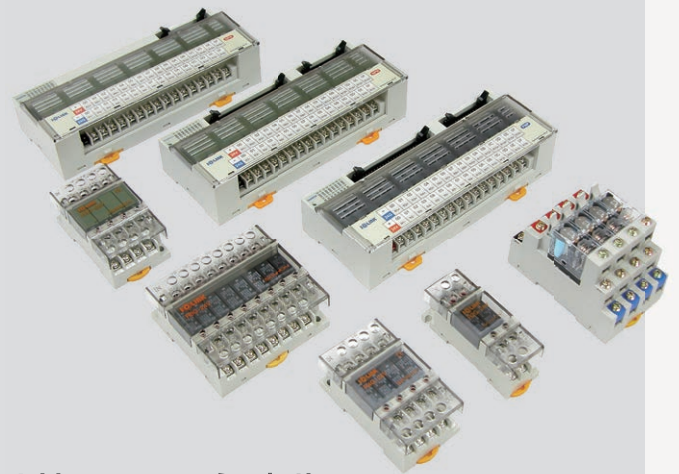

リレーターミナル

1点から32点まで、豊富なラインナップ
リレー本体は、オムロンやパナソニック等の
国内メーカー品を搭載



I/O ケーブル

ご使用環境に合わせて、様々なコネクタ規格
(MIL規格/FCN/D-sub等)や端末処理で製作可能



リモートI/Oターミナル

- EtherCAT通信I/Oターミナル
- CC-LinkVer1.1リモートターミナル

電源分配ブロック

Power Distribution Block



BPS シリーズ
配線型フスパータイプの
電源分配ブロック

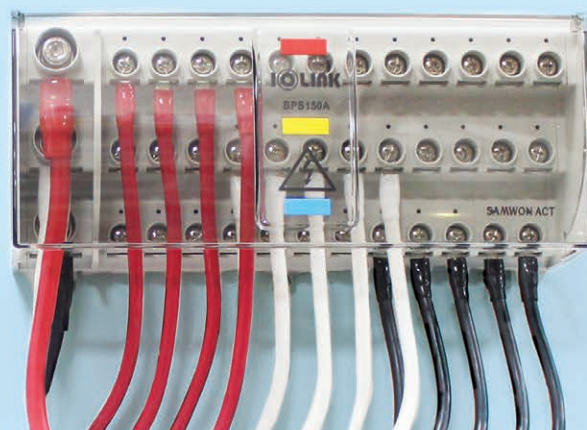

ブスバー (Bus-bar) の製作が不要な 新型電源分配ブロック

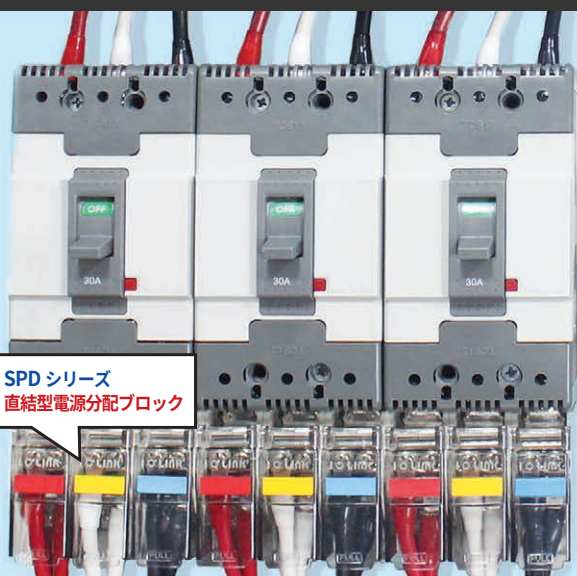

SPD シリーズ
直結型電源分配ブロック

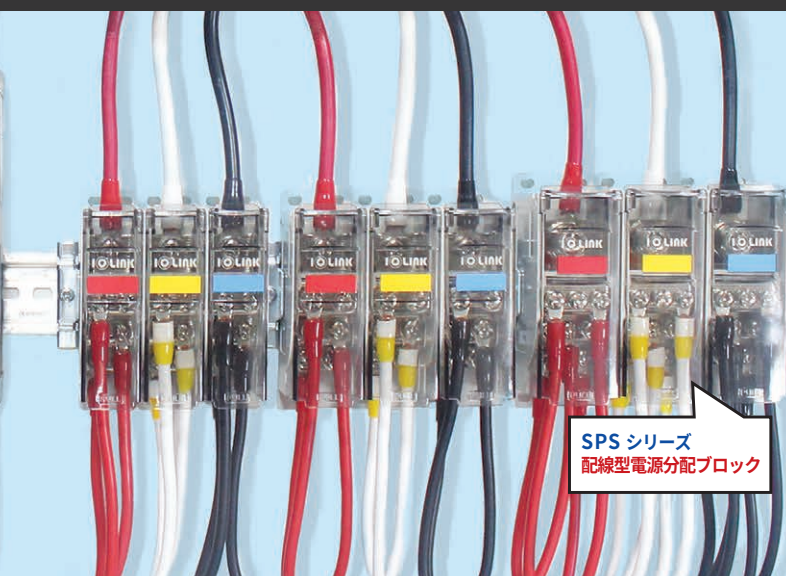

SPS シリーズ
配線型電源分配ブロック

目次





- 06 BPS シリーズ
配線型フスパータイプの電源分配ブロック
- 11 BPD シリーズ
ブレーカー直結型フスパータイプの
電源分配ブロック

- 16 SPS シリーズ
配線型電源分配ブロック
- 25 SPD シリーズ
ブレーカー直結型電源分配ブロック

- 33 EPS シリーズ
プッシュ式配線型電源分配ブロック
- 36 XK2 シリーズ
ヨーロッパ式配線型電源分配ブロック
- 42 XK2S シリーズ
ヨーロッパ式ブレーカー直結型
電源分配ブロック

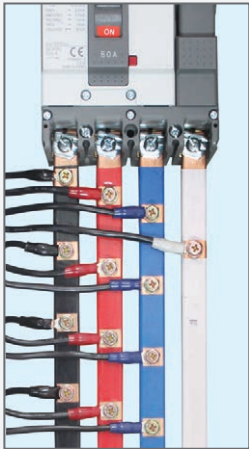
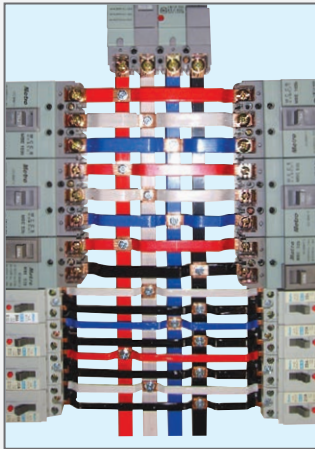
● 電源分配ブロック シリーズ適用例

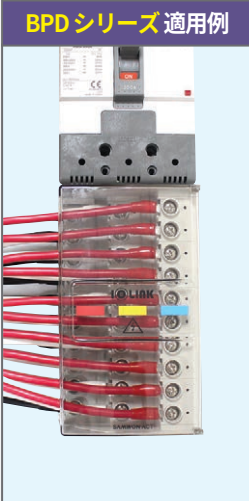
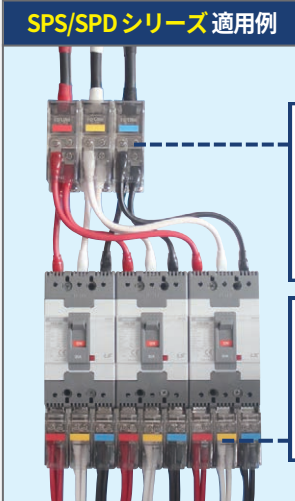
既存のブスバー(Bus-bar)は加工が必要で、なおかつ露出している為、感電等の危険があります。
 電源分配ブロックは別途加工が不要であり、ケース一体型かつIEC標準で製作している為、電氣的に安全です。

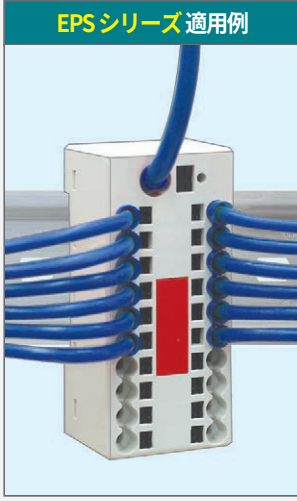
BPDシリーズ適用例	SPS/SPD シリーズ、EPS シリーズ適用例	
		 <p>感電等の危険</p>
<p style="text-align: center;">↓</p>  <p style="text-align: center;">BPDシリーズ 適用例</p>	<p style="text-align: center;">↓</p>  <p style="text-align: center;">SPS/SPDシリーズ 適用例</p> <div style="display: flex; justify-content: space-around;"> <div data-bbox="839 1155 959 1335">  <p>SPSシリーズ</p> </div> <div data-bbox="839 1352 959 1514">  <p>SPDシリーズ</p> </div> </div> <p style="text-align: center;">※ ブレーカー端子カバー適用可能</p>	 <p style="text-align: center;">EPSシリーズ 適用例</p>

BPSシリーズ 適用例

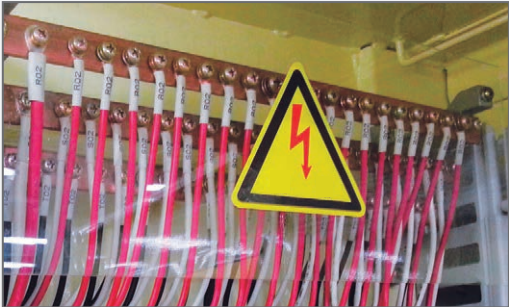



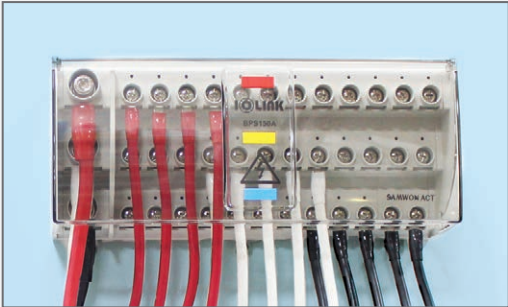

BPS series

配線型バスバータイプの電源分配ブロック

電源分配ブロック BPS シリーズは
工数削減と安全性に優れた
配線型電源分配ブロックです。



工数削減と安全性に優れた 配線型電源分配ブロック

定格電流 100A / 150A

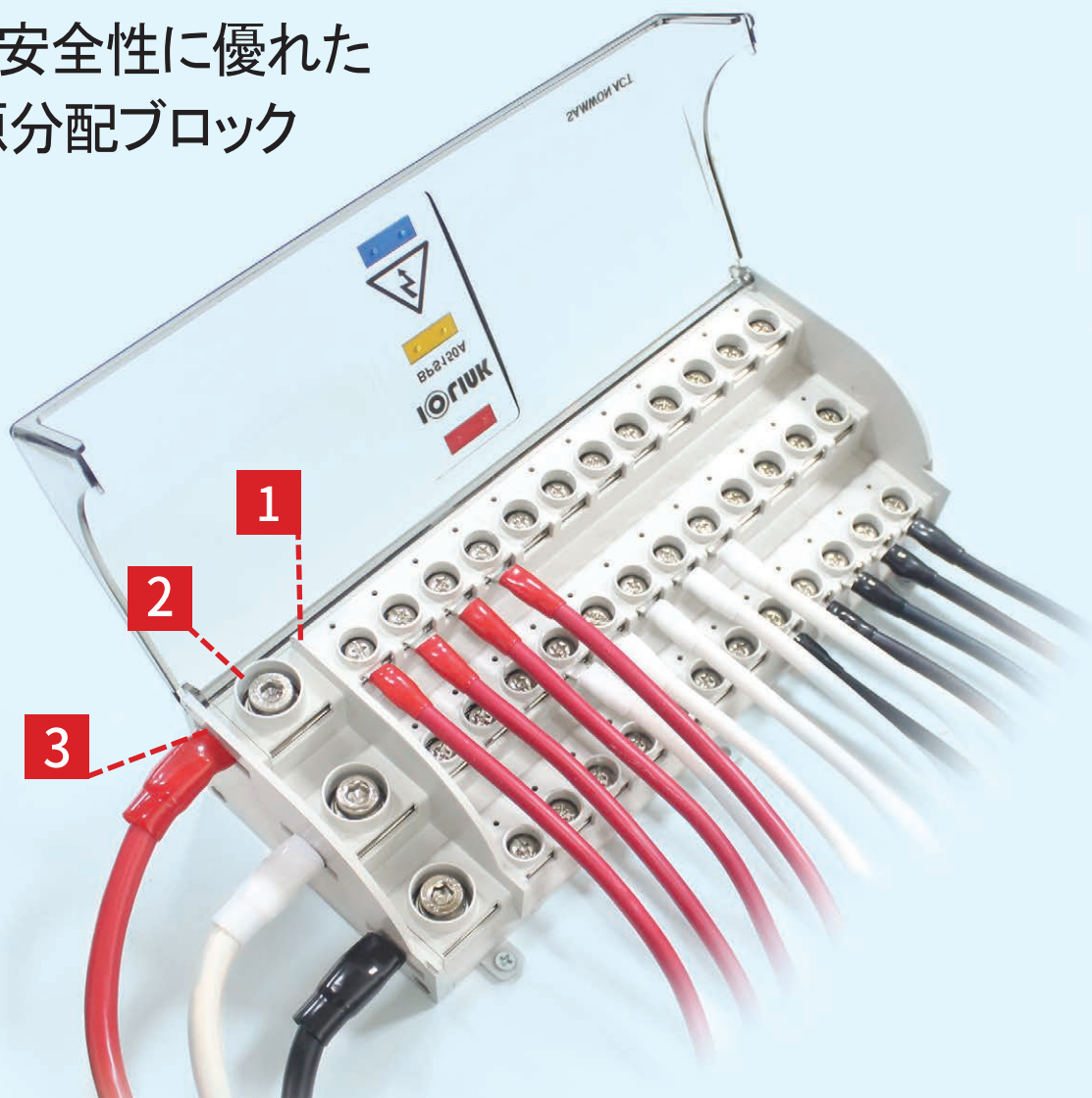

1 隔壁構造

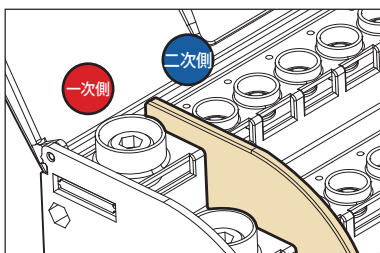

一次側と二次側の配線が区分しやすく、
メンテナンスが容易

2 安全

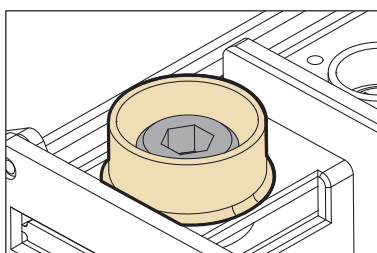

ネジ締結部位のみ露出した構造で
ショート及び感電の危険が少ない

3 側面結線可能

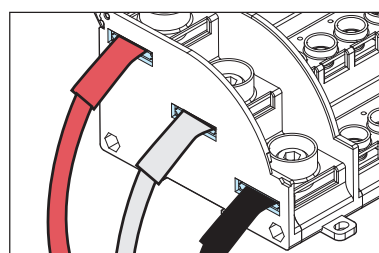

50SQ 電線及びULターミナル適用の際に
側面結線が可能 (BPS150Aのみ)

※側面結線には弊社指定の圧着端子が必要になりますので、
合わせてお問い合わせください。

»
二次側

4分岐



8分岐



12分岐



BPS シリーズ

工数削減と安全性に優れた配線型電源分配ブロック

特長

- 利便性及び安全性が優れた構造
- 高い配置自由度と省スペース化を実現 (Din rail及びパネルに直接取付可能)
- 一次側は正面及び側面配線可能で、取付位置の自由度が高い (側面配線はBPS150Aのみ)
- 様々な岐仕様(4、8、12分岐)をユーザーの機器と設備条件に合わせて選択可能
- ケース一体型のネジ締結部のみ露出した構造でショート及び感電の危険が少ない
- カラーコードプレートが付属しており、ユーザーの用途に合わせて取付可能
 - 付属品: ● 赤色 ● 黒色 ● 青色 ● 緑色 ● 茶色 ● 白色
 - 別売品: ● 黄色 ● 灰色
- JIS C 8201-7-1 「銅導体用端子台」に準拠
- 端子台単体の短絡電流定格(SCCR): 10kA (UL508A Table SB4.1に基づく)

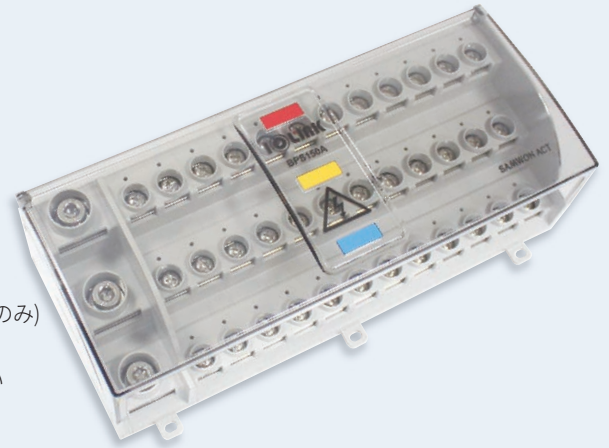

BPS 100A - M6 / 4*M5

区分	シリーズ
BPS	配線型 ブスタータイプ 電源分配ブロック

区分	定格容量
100A	600V 100A
150A	600V 150A

区分	二次側 端子ネジ仕様(各相別)
4 * M5	M5 * 4点
8 * M5	M5 * 8点
12 * M5	M5 * 12点

区分	一次側 端子ネジ仕様(各相別)
M6	M6 * 1点
M8	M8 * 1点

● 型式選定

型式	定格容量	定格(IEC電線)		端子ネジ(各相別)		製品寸法 注) (W * D mm)	取付方法
		一次側	二次側	一次側	二次側		
BPS100A-M6/4 * M5	600V 100A	25mm ² [100A]	4-16mm ²	合計 100A 以下	M6 * 1点	M5 * 4点	ネジ締結/ DIN Rail
BPS100A-M6/8 * M5						M5 * 8点	
BPS100A-M6/12 * M5						M5 * 12点	
BPS150A-M8/4 * M5	600V 150A	50mm ² [150A]		合計 150A 以下	M8 * 1点	M5 * 4点	
BPS150A-M8/8 * M5						M5 * 8点	
BPS150A-M8/12 * M5						M5 * 12点	

注) 縦寸法は取付穴を除いた寸法です。

※定格インパルス耐電圧(Uimp) : 6kV

● 電線の断面積別定格電流 (IEC 規格)

断面積 mm ²	1	1.5	2.5	4	6	10	16	25	35	50
AWG/kcmil	17	16	14	12	10	8	6	4	2	0
定格電流[A]	13.5	17.5	24	32	41	57	76	101	125	150

● 適合工具

型式	一次側	二次側
BPS100A-M6/4 * M5	⊕ PH2	⊕ PH2
BPS100A-M6/8 * M5		
BPS100A-M6/12 * M5		
BPS150A-M8/4 * M5	⊕ PH2	
BPS150A-M8/8 * M5		
BPS150A-M8/12 * M5		

● 材質 / 仕様

ケース	Modified PPO
保護カバー	Polycarbonate
導電板	Brass / Nickel-Plated
使用周囲温度	-25°C ~ +55°C (結露がないこと)
温度上昇	導電金具の温度上昇値45°C以下
耐電圧	2,500V 1min
難燃性	V-1

● 適用圧着端子の仕様

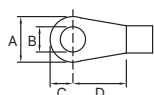

ネジ	A(MAX)	B(MIN)	C(MAX)	D(MIN)
M5	13.0	5.0	9.0	8.7
M6	18.5	6.0	8.0	10.2
M8	23.5	8.0	11.0	13.2
M8 (側面)	22.5	8.0	19.0	19.5

● 端子ネジ適合定格

ネジ	締結トルク	適合電線
M5	2.2 N·m	AWG 12-6
M6	4.0 N·m	AWG 10-4
M8	8.0 N·m	AWG 8-0

※圧着端子はUL規格品をご使用ください。なお、側面から配線の際は弊社指定の圧着端子が必要になりますので、合わせてお問合せください。

● 外形図

BPS100A-M6/4 * M5

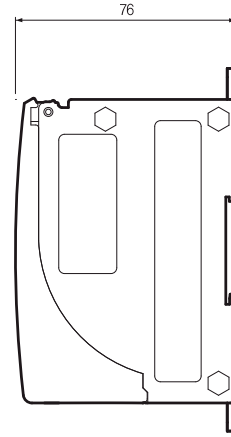
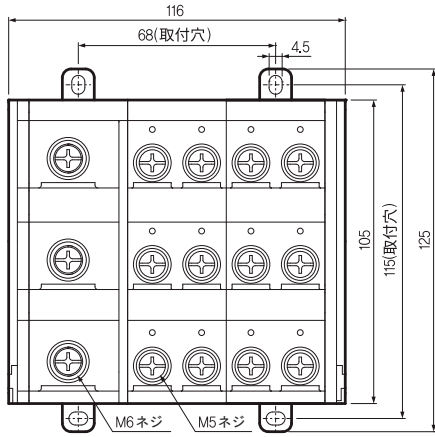

BPS100A-M6/8 * M5

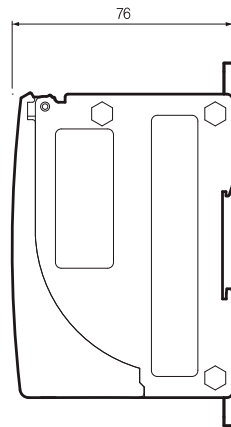
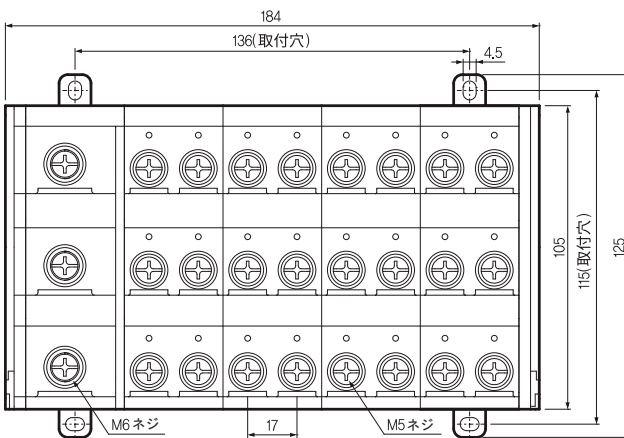

BPS100A-M6/12 * M5

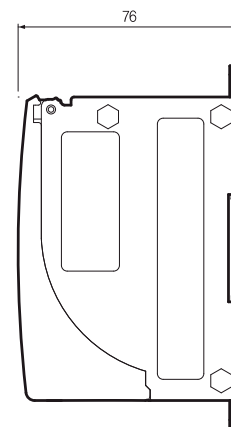
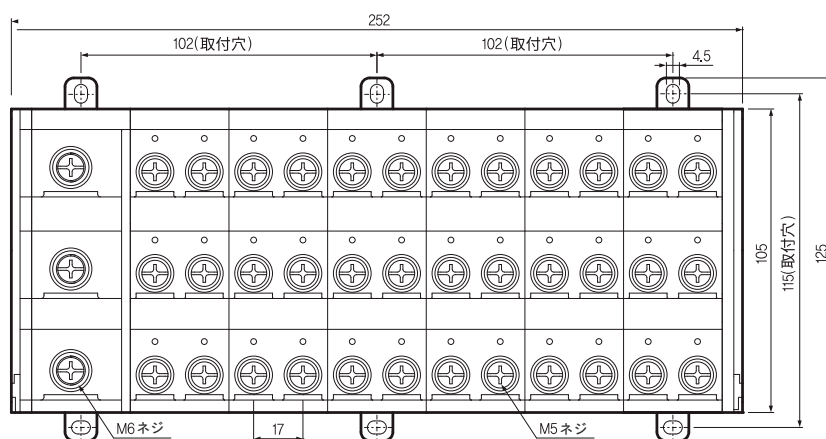

● 外形図

BPS150A-M8/4 * M5

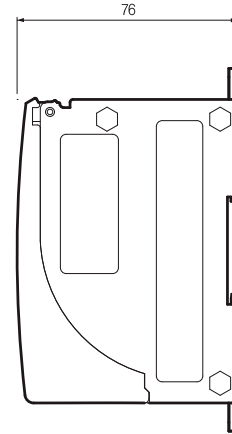
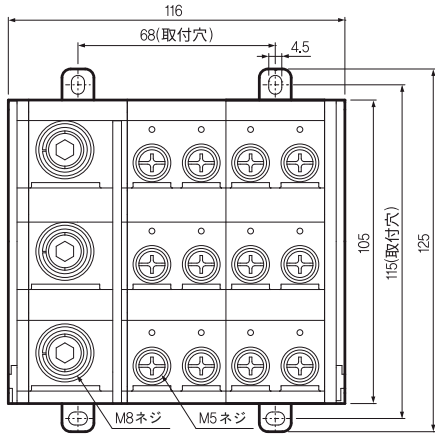

BPS150A-M8/8 * M5

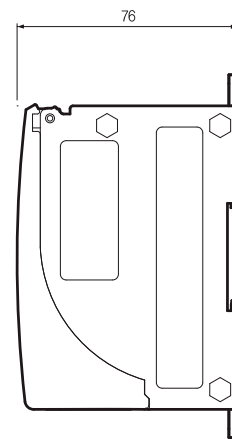
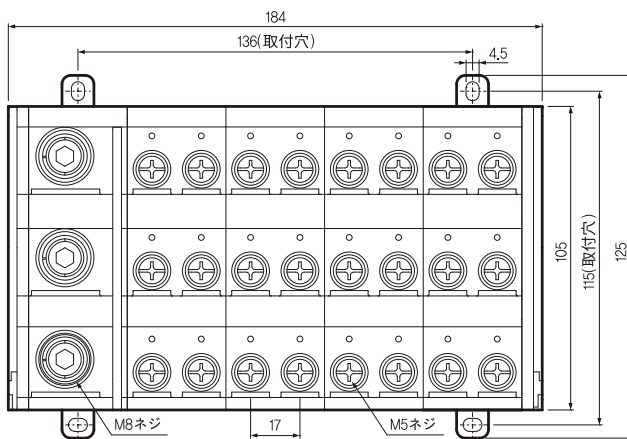

BPS150A-M8/12 * M5

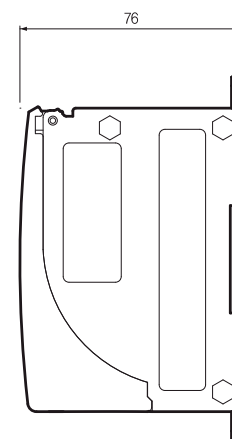
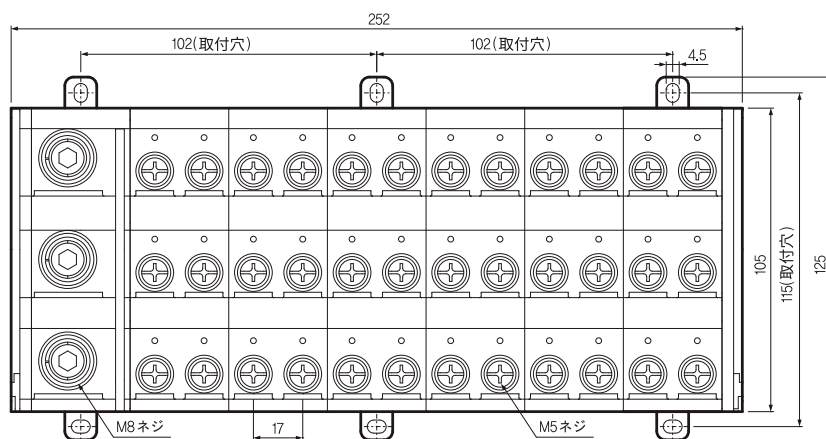

BPD series

ブレーカー直結型バスバータイプの電源分配ブロック

電源分配ブロック BPDシリーズは
バスバー(Bus-bar)使用環境に適合した
ブレーカー直結型電源分配ブロックです。

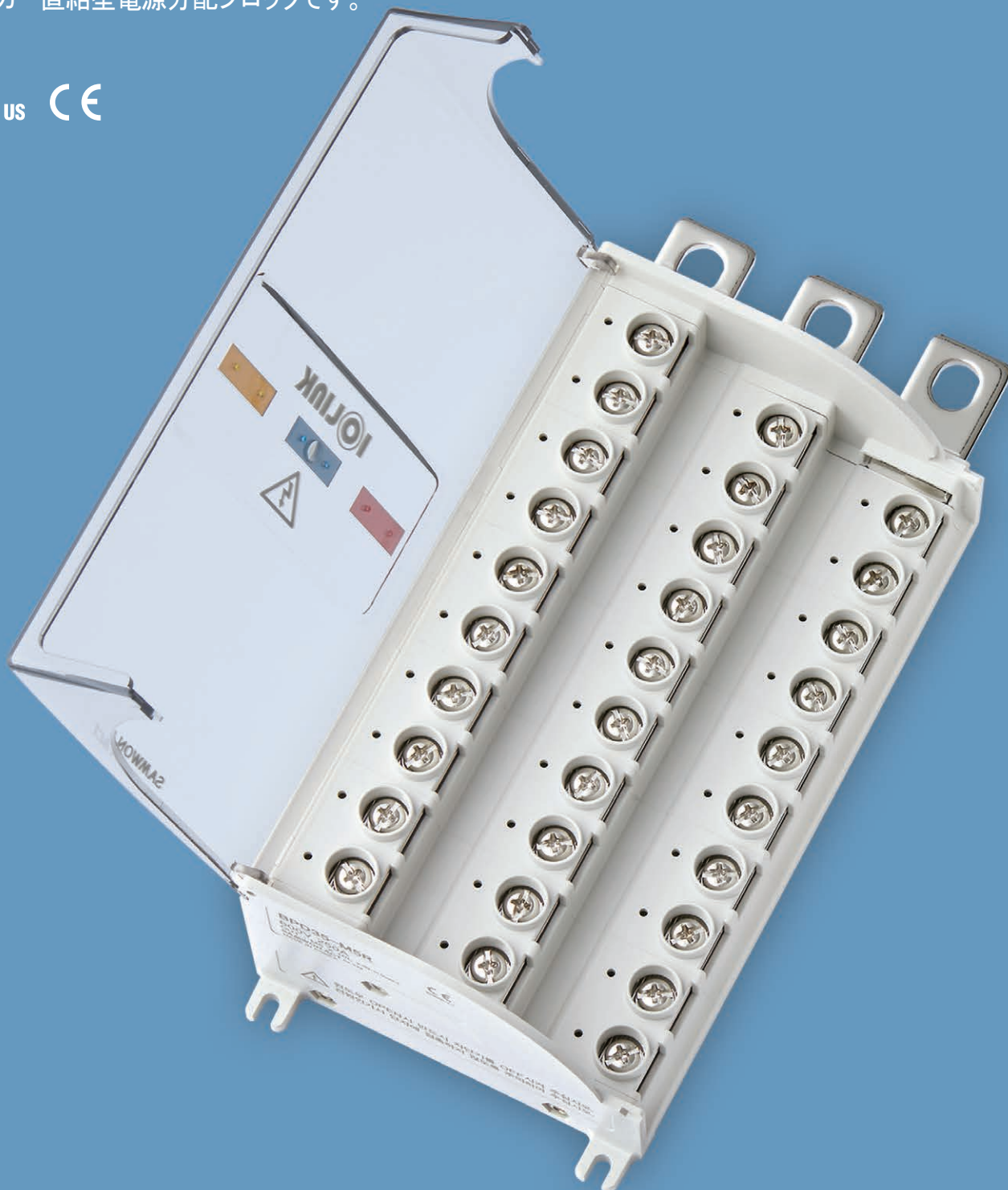

BPD シリーズ

ブスター使用環境に適した ブレーカー直結型電源分配ブロック

特長

- 露出したブスター環境の置き換えができるケース一体型電源分配ブロック
- ケース一体型のネジ締結部位のみ露出した構造でショート及び感電の危険が少ない
- 225、250AF(Ampere Frame)と同じ幅でブレーカーに直結可能
- 利便性及び安全性に優れた構造
 - ヒンジ型PCカバー及び難燃(UL-94V)ケース
 - ターミナル滑り止めのV型溝構造と振動に強いウェーブワッシャーネジ採用
 - ターミナル双式結線が可能な階段型
- カラーコードプレートが付属しており、ユーザーの用途に合わせて取付可能
 - 付属品: ● 赤色 ● 黒色 ● 青色 ● 緑色 ● 茶色 ● 白色
 - 別売品: ● 黄色 ● 灰色
- JISC 8201-7-1「銅導体用端子台」に準拠
- 端子台単体の短絡電流定格(SCCR): 10kA (UL508A Table SB4.1に基づく)



BPD 35 - M5 R

区分	シリーズ
BPD	ブレーカー直結型 ブスタータイプ 電源分配ブロック

区分	ピッチ
35	35mm (250A)

区分	ケーブル引出方向
R	右
L	左

区分	分岐側	端子ネジ仕様(各相別)
M5		M5 * 10点

● 型式選定

型式	定格容量	ケーブル引出方向	適用フレーム (LSIS 基準)	定格 (IEC電線)		端子ネジ (各相別)	製品寸法 (W * D mm)	取付方法
BPD35-M5R	600V	右	250AF	4~16mm ²	合計250A 以下	M5 * 10点	105.0 * 195.5 (226.5) 注)	ネジ締結
BPD35-M5L	250A	左						

注) 括弧内の寸法はブスターを含めた寸法です。

※ ブレーカー別型式選定は32ページをご参照ください。

※ 定格インパルス耐電圧(Uimp): 6kV

● 電線の断面積別定格電流(IEC 規格)

断面積 mm ²	1	1.5	2.5	4	6	10	16	25	35	50	70	90	120
AWG/kcmil	17	16	14	12	10	8	6	4	2	0	00	000	250Kcmil
定格電流[A]	13.5	17.5	24	32	41	57	76	101	125	150	192	232	269

● 一般仕様

耐電圧	2,500V 1min
温度上昇	導電金具の温度上昇値45°C以下
端子ネジ仕様(各相別)	M5 X 10L
締結トルク	2.2 Nm
取付ネジ	M4
仕様周囲温度	-25°C ~ +55°C (結露がないこと)

● 材質

ケース	Modified PPO
保護カバー	Polycarbonate
導電板	Brass / Nickel-Plated
難燃性	V-1

● 適用圧着端子の仕様

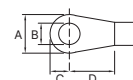

・圧着端子はUL規格品をご使用ください。

ネジ	A(MAX)	B(MIN)	C(MAX)	D(MIN)
M5	13.0	5.0	9.0	8.7

● 外形図

BPD35-M5R

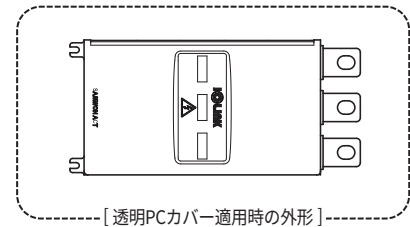
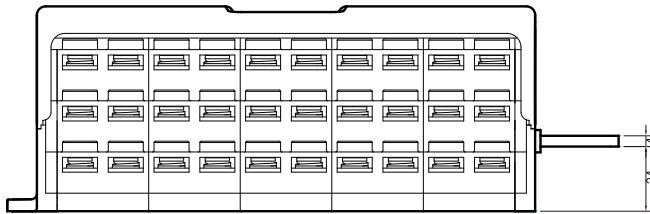
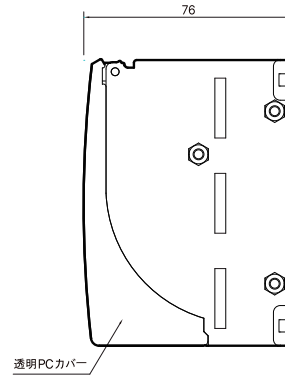
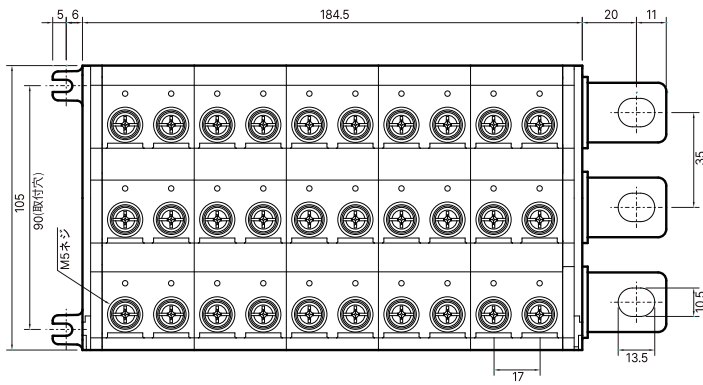

BPD35-M5L

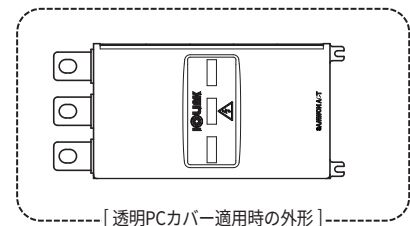
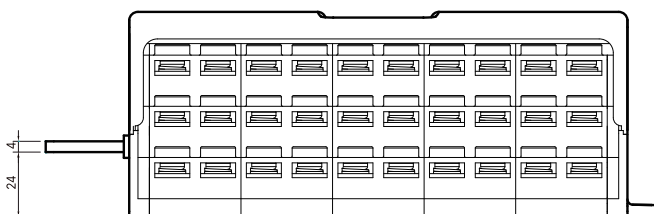
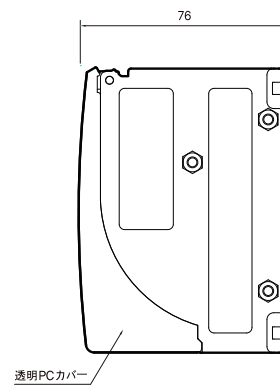
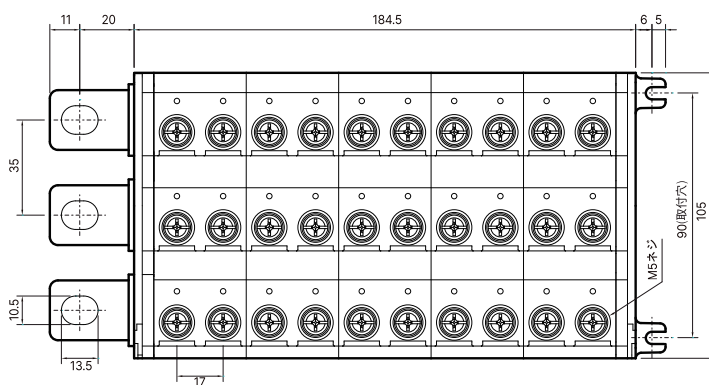

SPS / SPD series

ネジ式電源分配ブロック

ブレーカーと同じ幅のケース一体型で、
スペース節約を実現し、
配線が便利です。



電源分配ブロック 2段タイプ発売!

一次側と同程度の容量を
二次側で配線する際に柔軟に対応可能



セーフティウインドウタイプ 電源分配ブロック発売!

安全保護カバーの採用で
感電及び短絡事故を事前に防止できます。

- ① 1段 ケーブル配線の時
保護カバーを付けたまま使用
- ② 2段 ケーブル配線の時
①を外して使用
- ③ 3段 ケーブル配線の時
①、② 全部外して使用

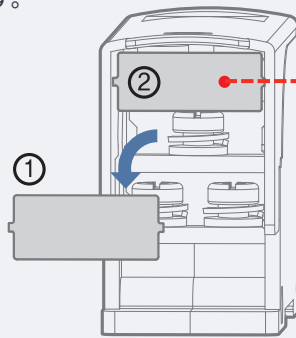

安全保護カバー



▲ ターミナル滑り止めV溝適用

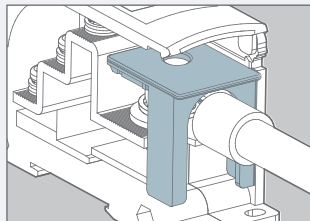

▲ 一次側に保護カバー装着

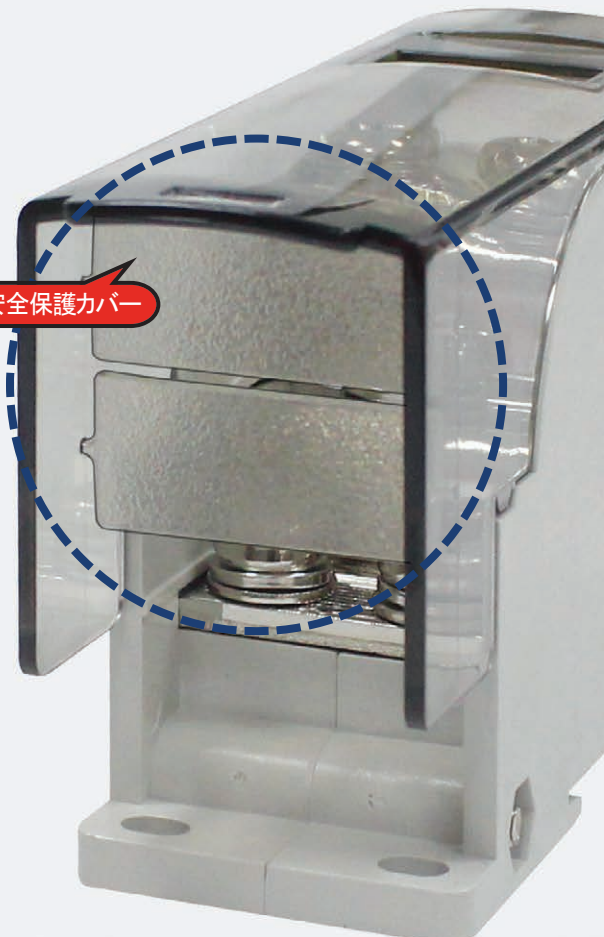

SPS シリーズ

大容量200Aに対応可能で
省スペース化を実現した
配線型電源分配ブロック



特長

電源分配ブロック2段仕様を発売

ターミナル滑り止めのV溝を適用

ブレーカーと同じ幅で省スペース化を実現

SPSシリーズ一次側に保護カバー 採用

一次側と同程度の容量を二次側で配線する際に柔軟に対応可能

ヒンジ型 ウィンドウ構造で配線が便利。セーフティウィンドウタイプは電氣的にさらに安全

ターミナル双式結線の際に干渉しない構造で最大24本分岐可能 (12 x M4型式)

ネジ締結及びDIN Rail取付が可能で設置及びメンテナンスが容易

カラーコードプレートが付属しており、ユーザーの用途に合わせて取付可能

- 付属品 : ● 赤色 ● 黒色 ● 青色 ● 緑色 ● 茶色 ● 白色
- 別売品 : ● 黄色 ● 灰色

JIS C 8201-7-1 「銅導体用端子台」に準拠

端子台単体の短絡電流定格(SCCR) : 10kA (UL508A Table SB4.1に基づく)

● 型式選定

SPS 25 - M6 / 6 * M4 - S

区分	シリーズ
SPS	配線型 ネジ式 電源分配ブロック

区分	ピッチ
25	25mm
30	30mm
35	35mm
45	45mm

区分	一次側 端子ネジ仕様
M6	M6 * 1点
M8	M8 * 1点

区分	ウィンドウオプション
無表示	基本
S	セーフティウィンドウ

区分	二次側 端子ネジ仕様
6 * M4	M4 * 6点
9 * M4	M4 * 9点
12 * M4	M4 * 12点
3 * M5	M5 * 3点
6 * M5	M5 * 6点
9 * M5	M5 * 9点
3 * M6	M6 * 3点
5 * M6	M6 * 5点
M6+2 * M4	M6 * 1点 / M4 * 2点
M8+3 * M4	M8 * 1点 / M4 * 3点
M8+4 * M4	M8 * 1点 / M4 * 4点

● 型式選定

型式	定格容量	ピッチ	定格(IEC電線)		端子ネジ		製品寸法 (W * D mm)	取付方法		
			一次側	二次側 注)	一次側	二次側				
SPS25-M6/6 * M4	UL : 600V 100A CE : 600V 75A	25mm	25mm ² [100A]	1.5-4mm ²	M6 * 1点	M4 * 6点	25 * 95	ネジ締結/ DIN Rail		
SPS25-M6/6 * M4-S							25 * 109			
SPS25-M6/3 * M5							M5 * 3点		25 * 95	
SPS25-M6/3 * M5-S									25 * 109	
SPS25-M6/M6+2 * M4							M4 : 1.5-4mm ² M6 : Max.25mm ²		上段 : M4 * 2点 下段 : M6 * 1点	25 * 95
SPS25-M6/M6+2 * M4-S										25 * 109
SPS30-M6/6 * M5	UL : 600V 125A CE : 600V 100A	30mm	35mm ² [125A]	4-16mm ²	M6 * 1点	M5 * 6点	30 * 95			
SPS30-M6/6 * M5-S							30 * 109			
SPS30-M6/3 * M6							M6 * 3点		30 * 95	
SPS30-M6/3 * M6-S									30 * 109	
SPS30-M6/M6+2 * M4							M4 : 1.5-4mm ² M6 : Max.35mm ²		上段 : M4 * 2点 下段 : M6 * 1点	30 * 95
SPS30-M6/M6+2 * M4-S										30 * 109
SPS35-M8/9 * M4	UL : 600V 150A CE : 600V 150A	35mm	50mm ² [150A]	2.5-4mm ²	M8 * 1点	M4 * 9点	35 * 102			
SPS35-M8/9 * M4-S							35 * 116			
SPS35-M8/6 * M5							M5 * 6点	35 * 102		
SPS35-M8/6 * M5-S								35 * 116		
SPS35-M8/5 * M6							M6 * 5点	35 * 102		
SPS35-M8/5 * M6-S								35 * 116		
SPS35-M8/M8+3 * M4							M4 : 1.5-4mm ² M8 : Max.50mm ²	上段 : M4 * 3点 下段 : M8 * 1点	35 * 102	
SPS35-M8/M8+3 * M4-S									35 * 116	
SPS45-M8/12 * M4	UL : 600V 200A CE : 600V 175A	45mm	90mm ² [200A]	2.5-4mm ²	M8 * 1点	M4 * 12点	45 * 102			
SPS45-M8/12 * M4-S							45 * 116			
SPS45-M8/9 * M5							M5 * 9点	45 * 102		
SPS45-M8/9 * M5-S								45 * 116		
SPS45-M8/M8+4 * M4							M4 : 1.5-4mm ² M8 : Max.90mm ²	上段 : M4 * 4点 下段 : M8 * 1点	45 * 102	
SPS45-M8/M8+4 * M4-S									45 * 116	

注) 二次側の定格容量は一次側の定格容量より低く選定してください。

※定格インパルス耐電圧(Uimp) : 6kV

● 電線の断面積別定格電流 (IEC 規格)

断面積 mm ²	1	1.5	2.5	4	6	10	16	25	35	50	70
AWG/kcmil	17	16	14	12	10	8	6	4	2	0	00
定格電流[A]	13.5	17.5	24	32	41	57	76	101	125	150	192

● 材質 / 仕様

ケース	Modified PPO
保護カバー	Polycarbonate
導電板	Brass / Nickel-Plated
使用周囲温度	-25°C ~ +55°C (結露がないこと)
温度上昇	導電金具の温度上昇値45°C以下
耐電圧	2.500V 1min
難燃性	V-1

● 端子ネジ適合定格

ネジ	締結トルク	適合電線
M4	1.4 N·m	AWG 16-12
M5	2.2 N·m	AWG 12-6
M6	一次側	AWG 10-4
	二次側	AWG 10-6
M8	8 N·m	AWG 8-1

※適合電線サイズは型式によっては異なる場合がございます。
型式選定の際は次ページ以降の型式別仕様をご参照ください。

● 適合工具

型式	一次側	二次側
SPS25-M6/6 * M4	⊕ PH2	⊕ PH2
SPS25-M6/3 * M5		
SPS30-M6/6 * M5		
SPS30-M6/3 * M6		
SPS35-M8/9 * M4		
SPS35-M8/6 * M5		
SPS35-M8/5 * M6		
SPS45-M8/12 * M4		
SPS45-M8/9 * M5		

※二次側端子ネジの種類が複数存在する型式につきましては、
次ページ以降の型式別仕様をご参照ください。

● SPS25-M6/6*M4

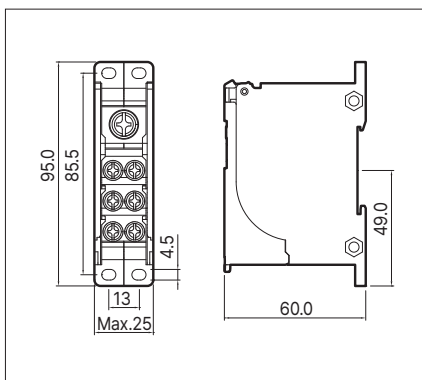
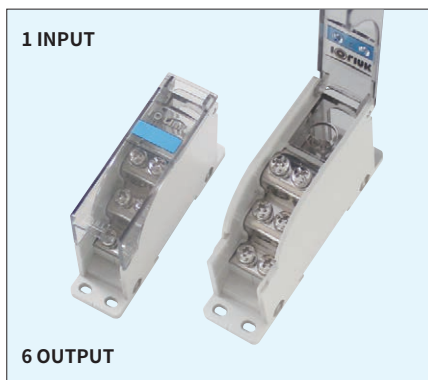

■ 一般仕様

定格電流 Rated current	UL : 100A CE : 75A
定格電圧 Rated voltage	600V
取付ネジ Mounting screw	M4

■ 一次側仕様

電線 Input wires	AWG10-4
ネジ Screw	M6
ネジ頭 Screw heads	⊕ PH2
トルク Torque	4N·m

● SPS25-M6/6*M4-S

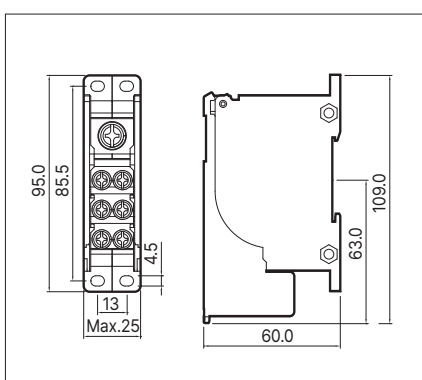
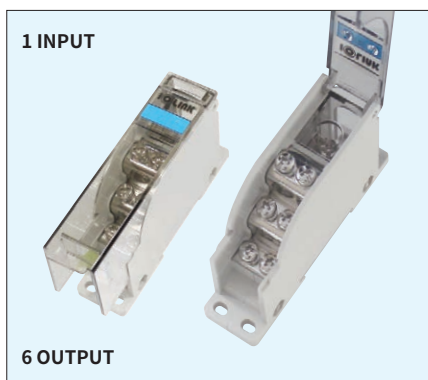

■ 二次側仕様

電線 Output wires	AWG16-12
ネジ Screw	M4
ネジ頭 Screw heads	⊕ PH2
トルク Torque	1.4N·m
適用圧着端子 Applicable Crimp Terminal	

● SPS25-M6/3*M5

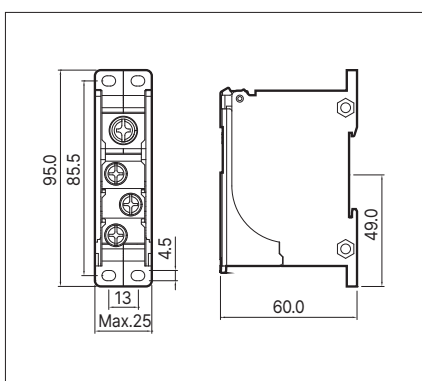
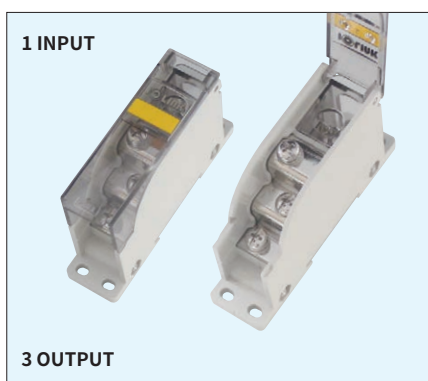

■ 一般仕様

定格電流 Rated current	UL : 100A CE : 75A
定格電圧 Rated voltage	600V
取付ネジ Mounting screw	M4

■ 一次側仕様

電線 Input wires	AWG10-4
ネジ Screw	M6
ネジ頭 Screw heads	⊕ PH2
トルク Torque	4N·m

● SPS25-M6/3*M5-S

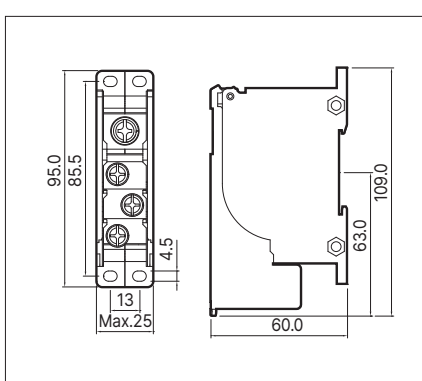
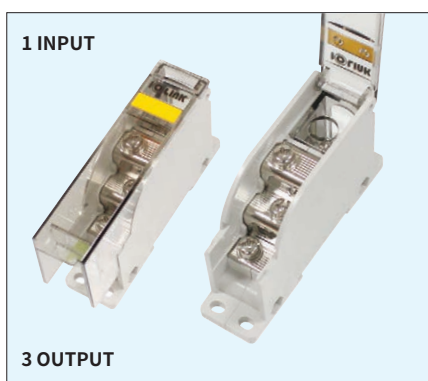

■ 二次側仕様

電線 Output wires	AWG12-6
ネジ Screw	M5
ネジ頭 Screw heads	⊕ PH2
トルク Torque	2.2N·m
適用圧着端子 Applicable Crimp Terminal	

● SPS25-M6/M6+2*M4

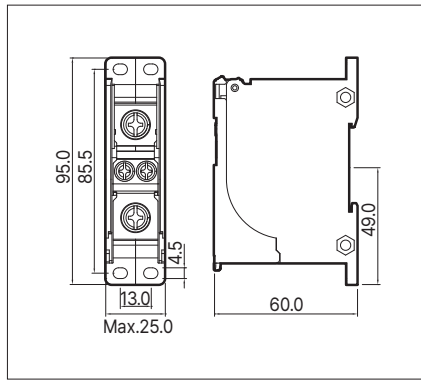
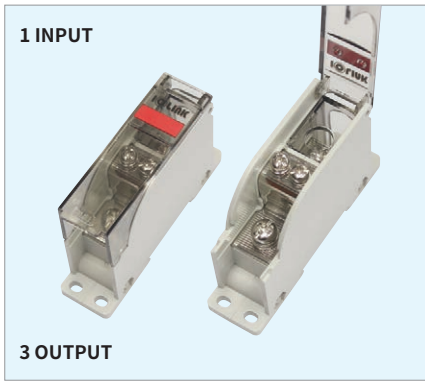

■ 一般仕様

定格電流 Rated current	UL : 100A CE : 75A
定格電圧 Rated voltage	600V
取付ネジ Mounting screw	M4

■ 一次側仕様

電線 Input wires	AWG10-4
ネジ Screw	M6
ネジ頭 Screw heads	⊕ PH2
トルク Torque	4N-m

● SPS25-M6/M6+2*M4-S

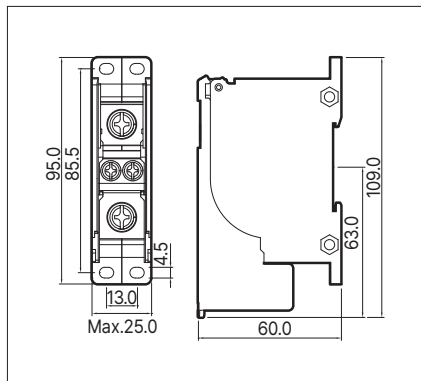
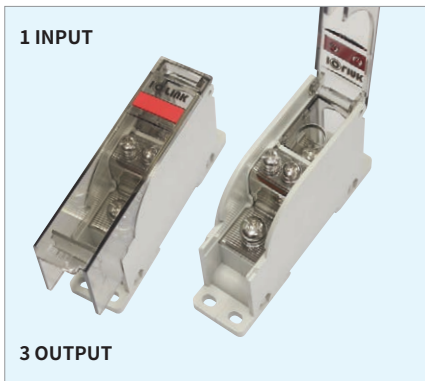

■ 二次側仕様

電線 Output wires	AWG10-4	AWG16-12
ネジ Screw	M6	M4
ネジ頭 Screw heads	⊕ PH2	⊕ PH2
トルク Torque	4N-m	1.4N-m
適用圧着端子 Applicable Crimp Terminal		

● SPS30-M6/6*M5

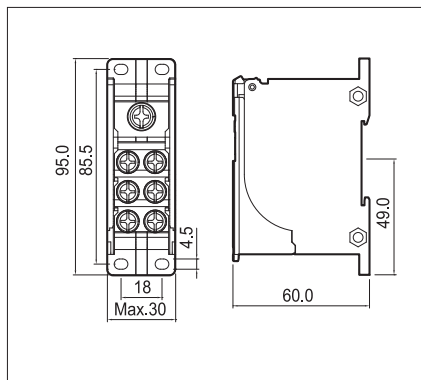
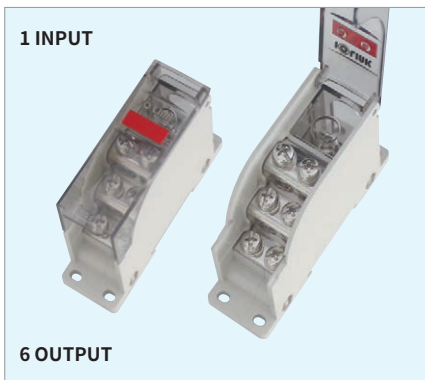

■ 一般仕様

定格電流 Rated current	UL : 125A CE : 100A
定格電圧 Rated voltage	600V
取付ネジ Mounting screw	M4

■ 一次側仕様

電線 Input wires	AWG10-4
ネジ Screw	M6
ネジ頭 Screw heads	⊕ PH2
トルク Torque	4N-m

● SPS30-M6/6*M5-S

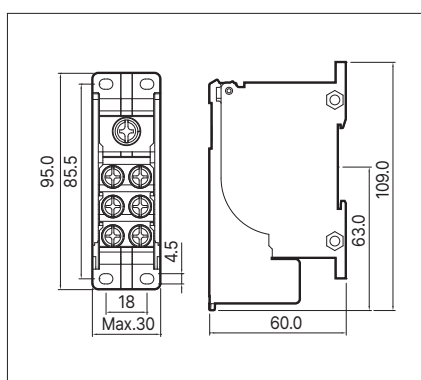
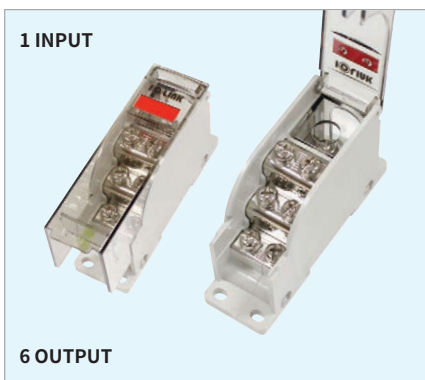

■ 二次側仕様

電線 Output wires	AWG12-6
ネジ Screw	M5
ネジ頭 Screw heads	⊕ PH2
トルク Torque	2.2N-m
適用圧着端子 Applicable Crimp Terminal	

● SPS30-M6/3*M6

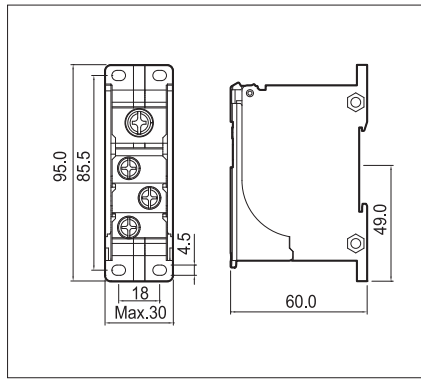
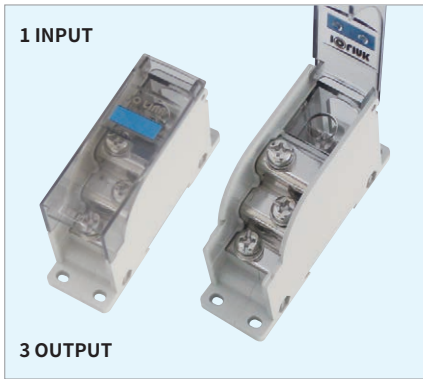

● SPS30-M6/3*M6-S

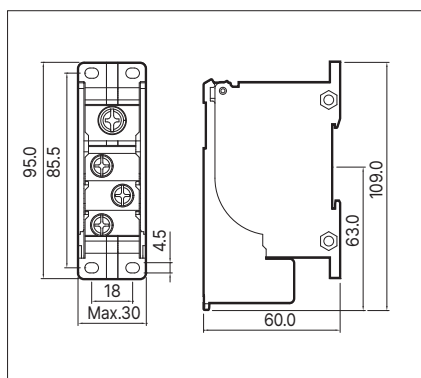
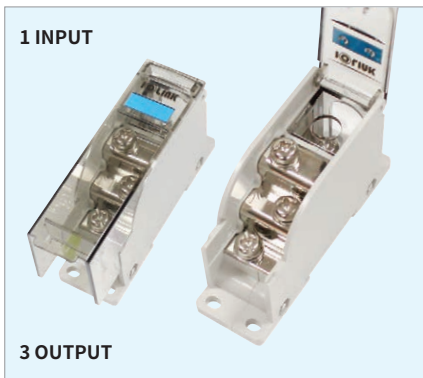

● SPS30-M6/M6+2*M4

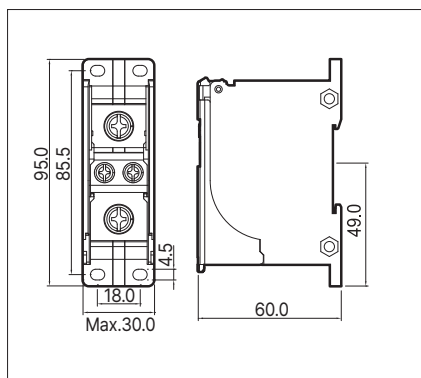
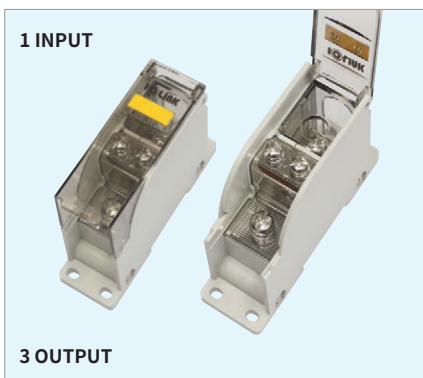

● SPS30-M6/M6+2*M4-S

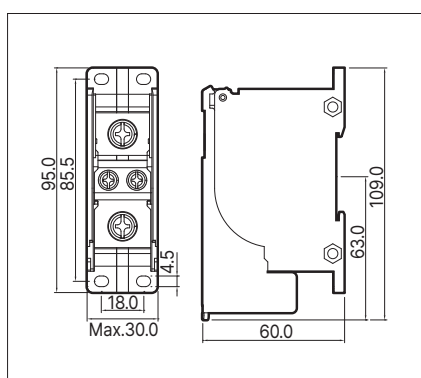
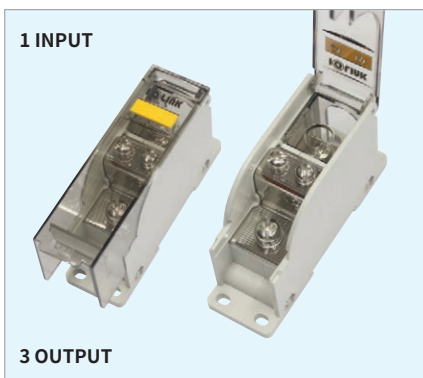

■ 一般仕様

定格電流 Rated current	UL : 125A CE : 100A
定格電圧 Rated voltage	600V
取付ネジ Mounting screw	M4

■ 一次側仕様

電線 Input wires	AWG10-4
ネジ Screw	M6
ネジ頭 Screw heads	⊕ PH2
トルク Torque	4N·m

■ 二次側仕様

電線 Output wires	AWG10-6
ネジ Screw	M6
ネジ頭 Screw heads	⊕ PH2
トルク Torque	4N·m
適用圧着端子 Applicable Crimp Terminal	

■ 一般仕様

定格電流 Rated current	UL : 125A CE : 100A
定格電圧 Rated voltage	600V
取付ネジ Mounting screw	M4

■ 一次側仕様

電線 Input wires	AWG10-4
ネジ Screw	M6
ネジ頭 Screw heads	⊕ PH2
トルク Torque	4N·m

■ 二次側仕様

電線 Output wires	AWG10-4	AWG16-12
ネジ Screw	M6	M4
ネジ頭 Screw heads	⊕ PH2	⊕ PH2
トルク Torque	4N·m	1.4N·m
適用圧着端子 Applicable Crimp Terminal		

● SPS35-M8/9*M4

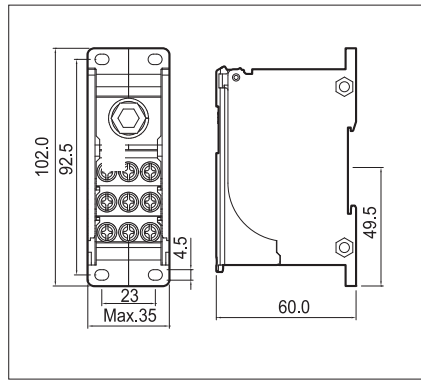
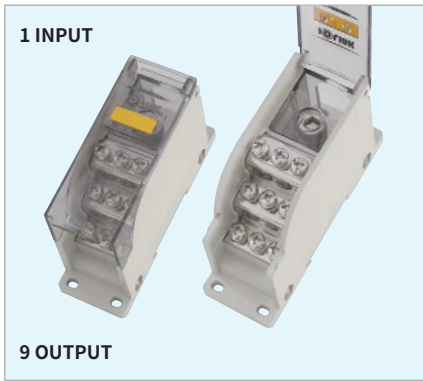

● SPS35-M8/9*M4-S

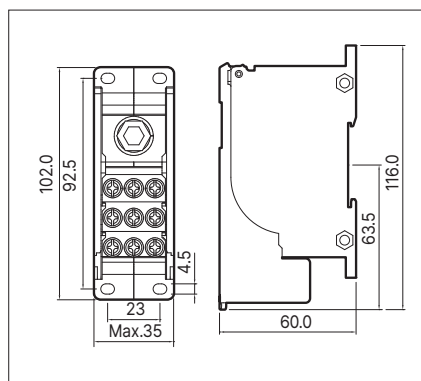
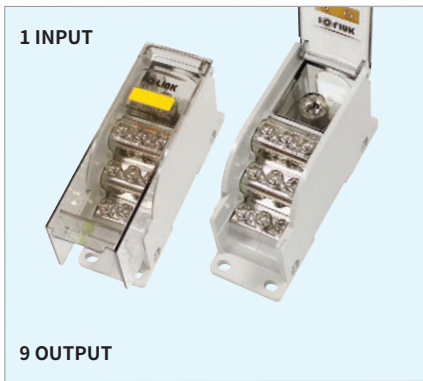

● SPS35-M8/6*M5

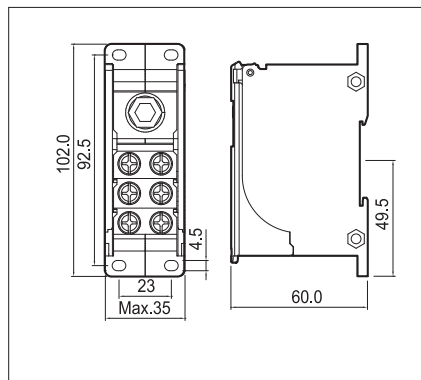
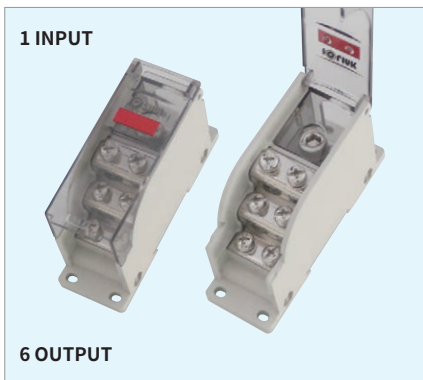

● SPS35-M8/6*M5-S

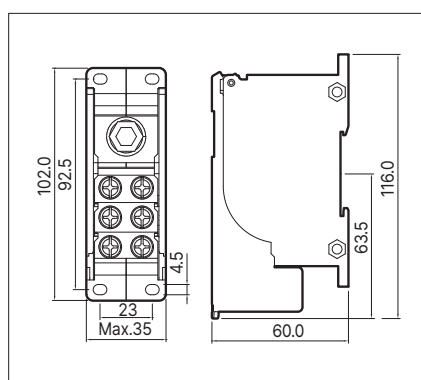
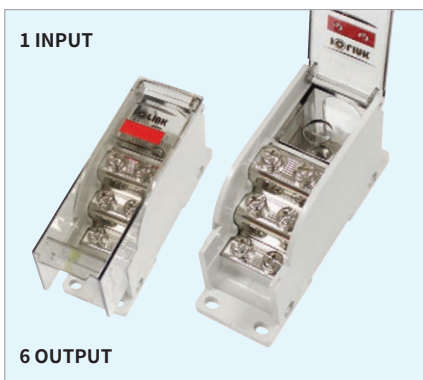

■ 一般仕様

定格電流 Rated current	UL : 150A CE : 150A
定格電圧 Rated voltage	600V
取付ネジ Mounting screw	M4

■ 一次側仕様

電線 Input wires	AWG8-1
ネジ Screw	M8
ネジ頭 Screw heads	6mm
トルク Torque	8N·m

■ 二次側仕様

電線 Output wires	AWG14-12
ネジ Screw	M4
ネジ頭 Screw heads	PH2
トルク Torque	1.4N·m
適用圧着端子 Applicable Crimp Terminal	MAX1 MAX1 MAX4.5 MIN6.2

■ 一般仕様

定格電流 Rated current	UL : 150A CE : 150A
定格電圧 Rated voltage	600V
取付ネジ Mounting screw	M4

■ 一次側仕様

電線 Input wires	AWG8-1
ネジ Screw	M8
ネジ頭 Screw heads	6mm
トルク Torque	8N·m

■ 二次側仕様

電線 Output wires	AWG12-6
ネジ Screw	M5
ネジ頭 Screw heads	PH2
トルク Torque	2.2N·m
適用圧着端子 Applicable Crimp Terminal	MAX2 MAX2 MAX3.5 MIN6.5

● SPS35-M8/5*M6

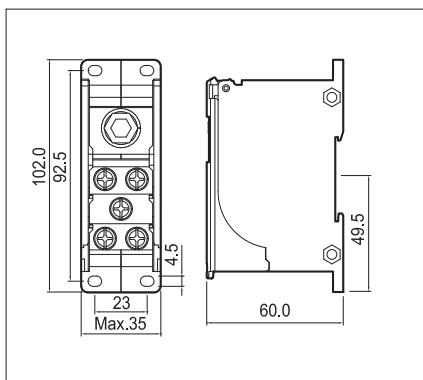
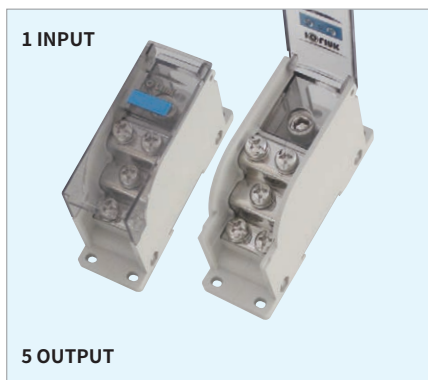

● SPS35-M8/5*M6-S

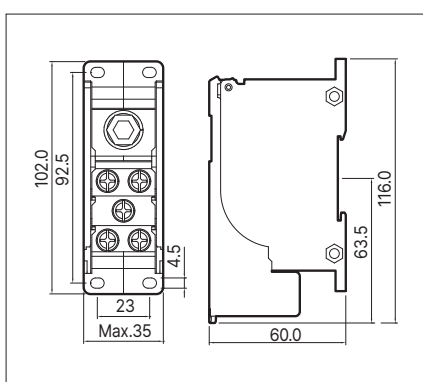
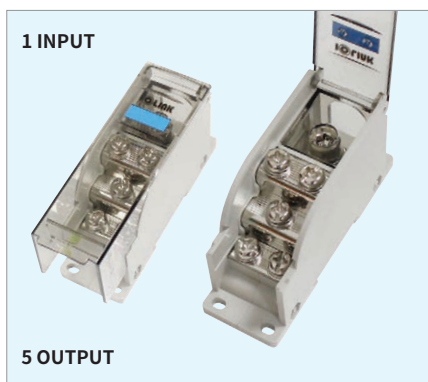

● SPS35-M8/M8+3*M4

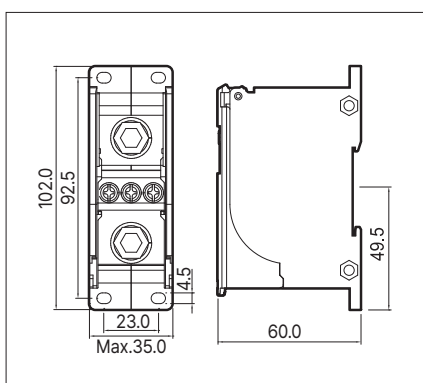
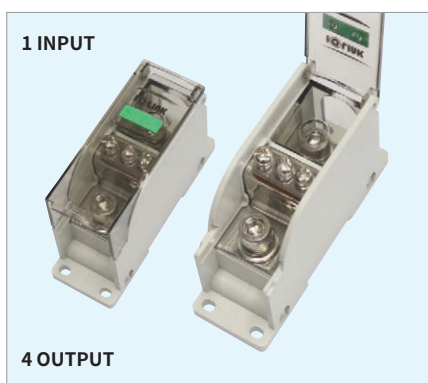

● SPS35-M8/M8+3*M4-S

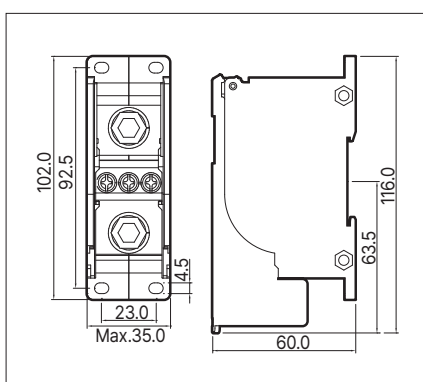
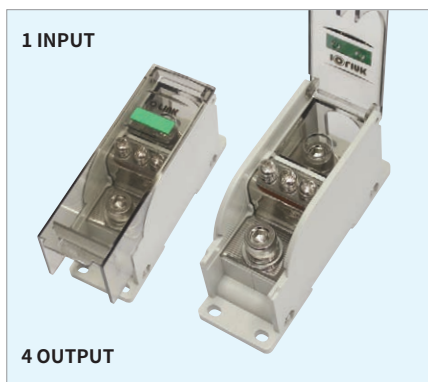

■ 一般仕様

定格電流 Rated current	UL : 150A CE : 150A
定格電圧 Rated voltage	600V
取付ネジ Mounting screw	M4

■ 一次側仕様

電線 Input wires	AWG8-1
ネジ Screw	M8
ネジ頭 Screw heads	6mm
トルク Torque	8N·m

■ 二次側仕様

電線 Output wires	AWG10-6
ネジ Screw	M6
ネジ頭 Screw heads	PH2
トルク Torque	4N·m
適用圧着端子 Applicable Crimp Terminal	MAX12.5 MIN10.5 MAX6.4 MIN6.5

■ 一般仕様

定格電流 Rated current	UL : 150A CE : 150A
定格電圧 Rated voltage	600V
取付ネジ Mounting screw	M4

■ 一次側仕様

電線 Input wires	AWG8-1
ネジ Screw	M8
ネジ頭 Screw heads	6mm
トルク Torque	8N·m

■ 二次側仕様

電線 Output wires	AWG8-1	AWG16-12
ネジ Screw	M8	M4
ネジ頭 Screw heads	6mm	PH2
トルク Torque	8N·m	1.4N·m
適用圧着端子 Applicable Crimp Terminal	MAX22.0 MIN18.0 MAX11.0 MIN9.0	MAX11.0 MIN9.0 MAX4.5 MIN3.2

● SPS45-M8/12*M4

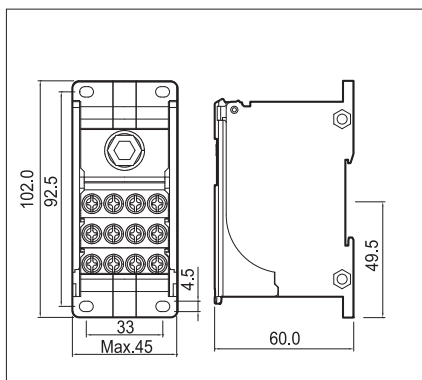
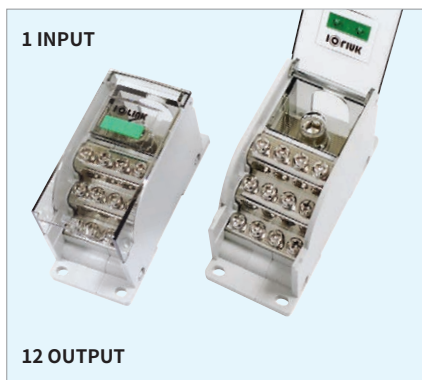

● SPS45-M8/12*M4-S

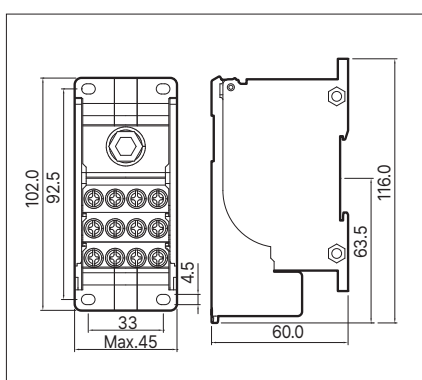
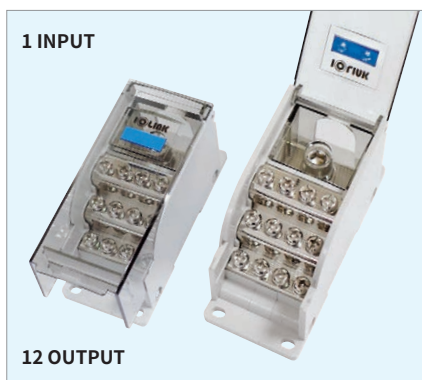

● SPS45-M8/9*M5

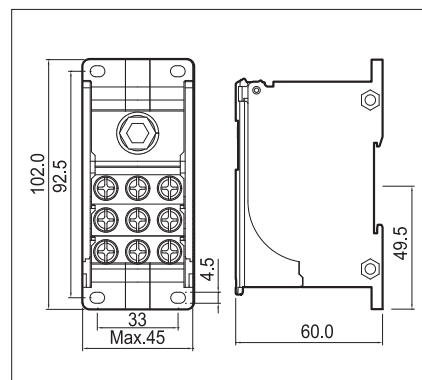

● SPS45-M8/9*M5-S

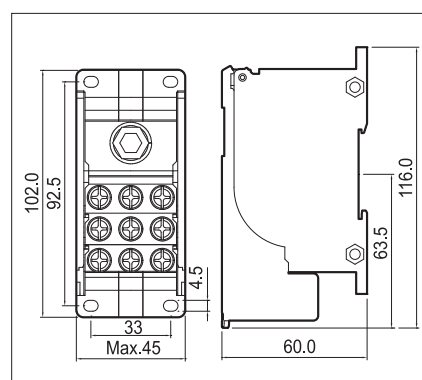
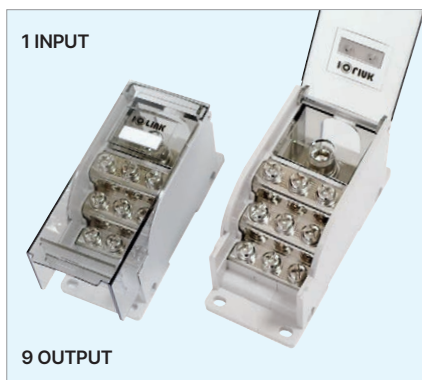

■ 一般仕様

定格電流 Rated current	UL : 200A CE : 175A
定格電圧 Rated voltage	600V
取付ネジ Mounting screw	M4

■ 一次側仕様

電線 Input wires	AWG8-00
ネジ Screw	M8
ネジ頭 Screw heads	6mm
トルク Torque	8N·m

■ 二次側仕様

電線 Output wires	AWG14-12
ネジ Screw	M4
ネジ頭 Screw heads	PH2
トルク Torque	1.4N·m
適用圧着端子 Applicable Crimp Terminal	

■ 一般仕様

定格電流 Rated current	UL : 200A CE : 175A
定格電圧 Rated voltage	600V
取付ネジ Mounting screw	M4

■ 一次側仕様

電線 Input wires	AWG8-00
ネジ Screw	M8
ネジ頭 Screw heads	6mm
トルク Torque	8N·m

■ 二次側仕様

電線 Output wires	AWG12~6
ネジ Screw	M5
ネジ頭 Screw heads	PH2
トルク Torque	2.2N·m
適用圧着端子 Applicable Crimp Terminal	

● SPS45-M8/M8+4*M4

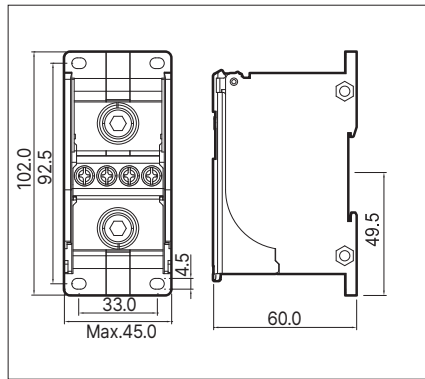
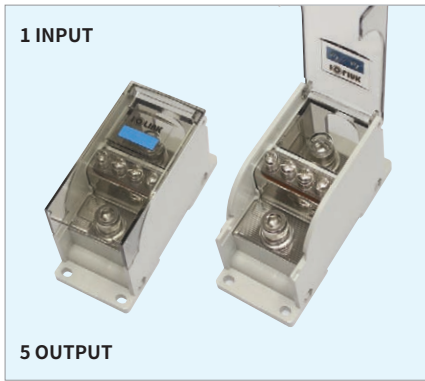

■ 一般仕様

定格電流 Rated current	UL : 200A CE : 175A
定格電圧 Rated voltage	600V
取付ネジ Mounting screw	M4

■ 一次側仕様

電線 Input wires	AWG8-00
ネジ Screw	M8
ネジ頭 Screw heads	6mm
トルク Torque	8N·m

● SPS45-M8/M8+4*M4-S

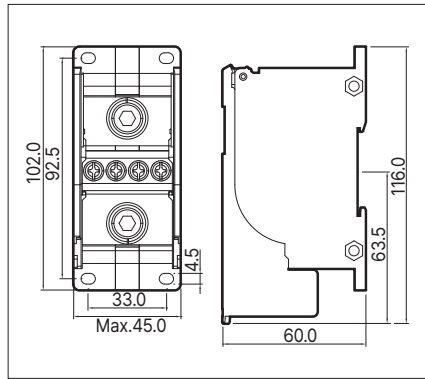

■ 二次側仕様

電線 Output wires	AWG8-00	AWG16-12
ネジ Screw	M8	M4
ネジ頭 Screw heads	6mm	
トルク Torque	8N·m	1.4N·m
適用圧着端子 Applicable Crimp Terminal		

SPD シリーズ

ブレーカーと同じ幅で
省スペース化を実現した
ブレーカー直結型
電源分配ブロック

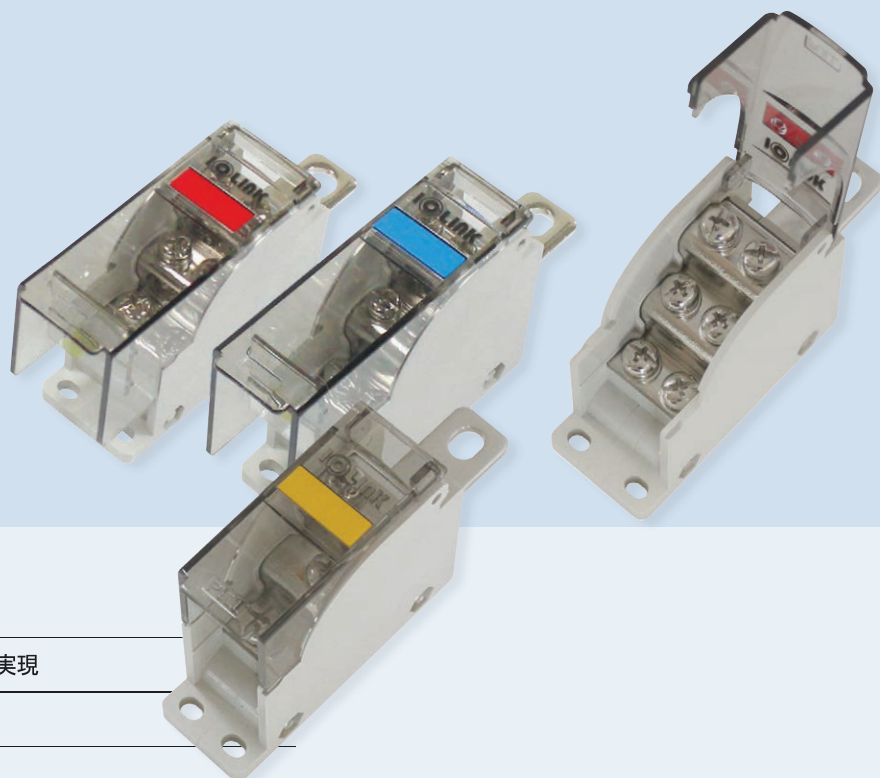

特長

ブレーカーフレーム(30-250AF)と同じ幅で省スペース化を実現

ターミナル滑り止めのV溝を採用

ヒンジ型 ウィンドウ構造で配線が便利

セーフティウィンドウタイプは電氣的にさらに安全(ブレーカー端子カバー適用可能)

ターミナル双式結線の際に干渉しない構造で最大18本分岐可能(9xM4型式)

ブレーカーと端子ピッチ及び高さが同一で設置が便利

カラーコードプレートが付属しており、ユーザーの用途に合わせて取付可能

- 付属品: ● 赤色 ● 黒色 ● 青色 ● 緑色 ● 茶色 ● 白色
- 別売品: ● 黄色 ● 灰色

JIS C 8201-7-1「銅導体用端子台」に準拠

端子台単体の短絡電流定格(SCCR): 10kA (UL508A Table SB4.1に基づく)

● 型式選定

SPD 25 - 6*M4 - S

区分	シリーズ
SPD	ブレーカー直結型 ネジ式 電源分配ブロック

区分	ピッチ
25	25mm
30	30mm
35	35mm
35L	35mm

区分	ウィンドウオプション
無表示	基本
S	セーフティウィンドウ

区分	二次側 端子ネジ仕様
6 * M4	M4 * 6点
9 * M4	M4 * 9点
3 * M5	M5 * 3点
6 * M5	M5 * 6点
3 * M6	M6 * 3点
5 * M6	M6 * 5点

● 型式選定

型式	定格容量	ピッチ	適用 フレーム (LSIS 基準)	定格(IEC電線) 注1)	二次側 端子ネジ	製品寸法 (W * D mm) 注2)	取付方法
SPD25-6 * M4	UL : 600V 100A CE : 600V 75A	25mm	30-100AF	1.5-4mm ²	M4 * 6点	25 * 69 (92)	ネジ締結
SPD25-6 * M4-S						25 * 83 (106)	
SPD25-3 * M5				4-16mm ²	M5 * 3点	25 * 69 (92)	
SPD25-3 * M5-S						25 * 83 (106)	
SPD30-6 * M5	UL : 600V 125A CE : 600V 100A	30mm	125AF	4-16mm ²	M5 * 6点	30 * 69 (94)	
SPD30-6 * M5-S						30 * 83 (108)	
SPD30-3 * M6				6-16mm ²	M6 * 3点	30 * 69 (94)	
SPD30-3 * M6-S						30 * 83 (108)	
SPD35-9 * M4	UL : 600V 150A CE : 600V 150A	35mm	250AF	2.5-4mm ²	M4 * 9点	35 * 69 (98)	
SPD35-9 * M4-S						35 * 83 (112)	
SPD35-6 * M5				4-16mm ²	M5 * 6点	35 * 69 (98)	
SPD35-6 * M5-S						35 * 83 (112)	
SPD35-5 * M6				6-16mm ²	M6 * 5点	35 * 69 (98)	
SPD35-5 * M6-S						35 * 83 (112)	
SPD35L-9 * M4	UL : 600V 250A CE : 600V 250A	35mm	250AF	2.5-4mm ²	M4 * 9点	35 * 82 (111)	
SPD35L-9 * M4-S						35 * 96 (125)	
SPD35L-6 * M5				4-16mm ²	M5 * 6点	35 * 82 (111)	
SPD35L-6 * M5-S						35 * 96 (125)	
SPD35L-5 * M6				6-16mm ²	M6 * 5点	35 * 82 (111)	
SPD35L-5 * M6-S						35 * 96 (125)	

注1) 双式結線される際はケーブル外径をΦ6.5以下にご利用ください。

注2) 括弧内の寸法はブスパーを含めた寸法です。

※ ブレーカー別型式選定は32ページをご参照ください。

※ 定格インパルス耐電圧(Uimp) : 6kV

● 電線の断面積別定格電流 (IEC 規格)

断面積 mm ²	1	1.5	2.5	4	6	10	16	25	35	50	70	90	120
AWG/kcmil	17	16	14	12	10	8	6	4	2	0	00	000	250 kcmil
定格電流[A]	13.5	17.5	24	32	41	57	76	101	125	150	192	232	269

● 材質 / 仕様

ケース	Modified PPO
保護カバー	Polycarbonate
導電板	Brass / Nickel-Plated
使用周囲温度	-25°C ~ +55°C (結露がないこと)
温度上昇	導電金具の温度上昇値45°C以下
耐電圧	2,500V 1min
難燃性	V-1

● 適合工具

型式	分岐側
SPD25-6 * M4	⊕ PH2
SPD25-3 * M5	
SPD30-6 * M5	
SPD30-3 * M6	
SPD35-9 * M4	
SPD35-6 * M5	
SPD35-5 * M6	
SPD35L-9 * M4	
SPD35L-6 * M5	
SPD35L-5 * M6	

● 端子ネジ適合定格

ネジ	締結トルク	適合電線
M4	1.4 N·m	AWG 16-12
M5	2.2 N·m	AWG 12-6
M6	4 N·m	AWG 10-6

※ 適合電線サイズは型式によっては異なる場合がございます。
型式選定の際は次ページ以降の型式別仕様をご参照ください。

● SPD25-6*M4

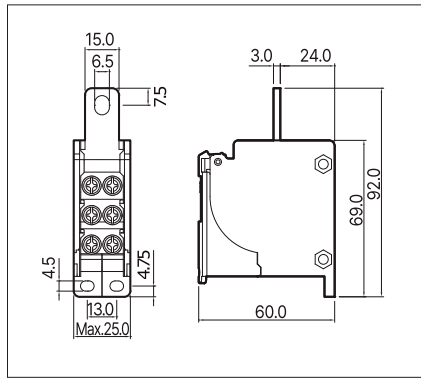
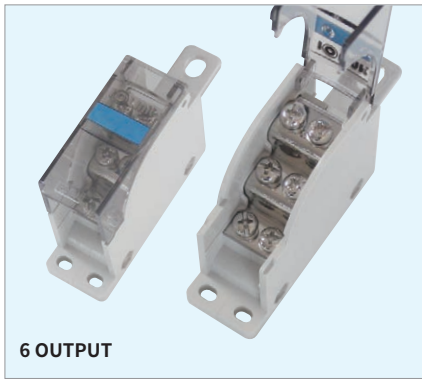

■ 一般仕様

定格電流 Rated current	UL : 100A CE : 75A
定格電圧 Rated voltage	600V
取付ネジ Mounting screw	M4

■ 二次側仕様

電線 Output wires	AWG16~12
ネジ Screw	M4
ネジ頭 Screw heads	⊕ PH2
トルク Torque	1.4N·m
適用圧着端子 Applicable Crimp Terminal	

● SPD25-6*M4-S

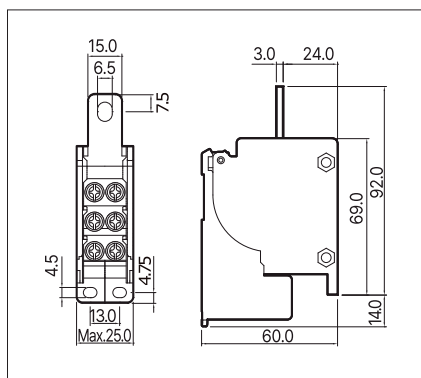

● SPD25-3*M5

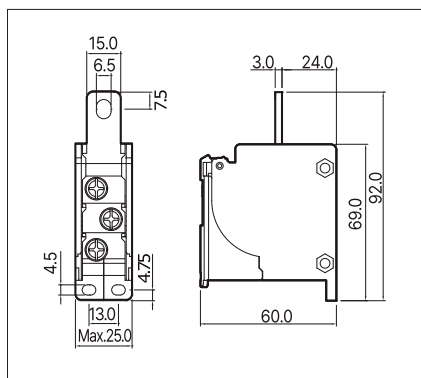
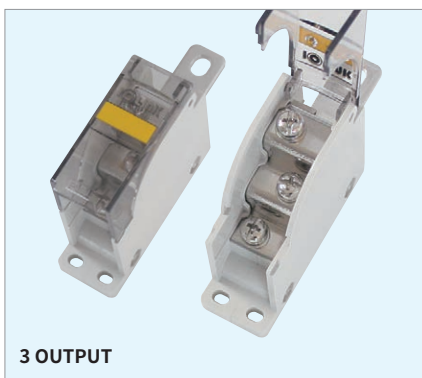

■ 一般仕様

定格電流 Rated current	UL : 100A CE : 75A
定格電圧 Rated voltage	600V
取付ネジ Mounting screw	M4

■ 二次側仕様

電線 Output wires	AWG12~6
ネジ Screw	M5
ネジ頭 Screw heads	⊕ PH2
トルク Torque	2.2N·m
適用圧着端子 Applicable Crimp Terminal	

● SPD25-3*M5-S

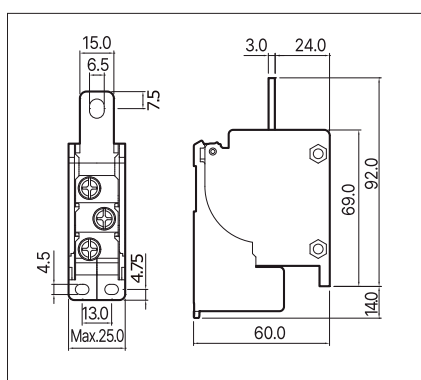

● SPD30-6*M5

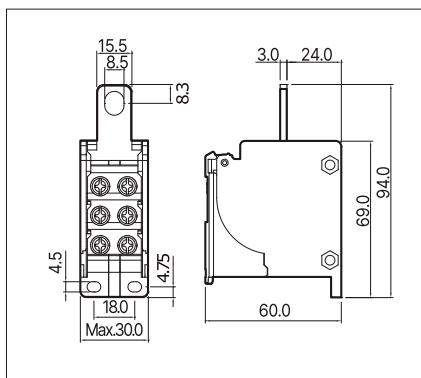
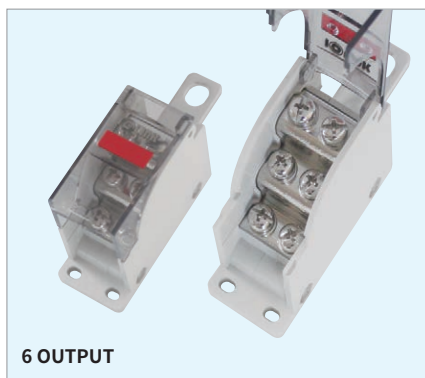

■ 一般仕様

定格電流 Rated current	UL : 125A CE : 100A
定格電圧 Rated voltage	600V
取付ネジ Mounting screw	M4

■ 二次側仕様

電線 Output wires	AWG12~6
ネジ Screw	M5
ネジ頭 Screw heads	PH2
トルク Torque	2.2N·m
適用圧着端子 Applicable Crimp Terminal	

● SPD30-6*M5-S

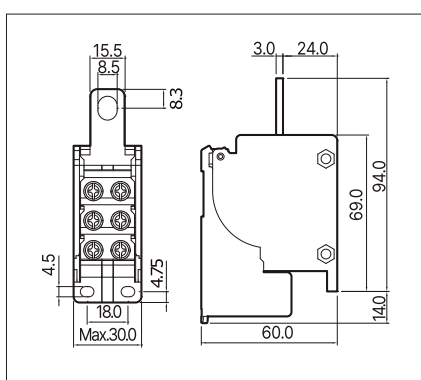
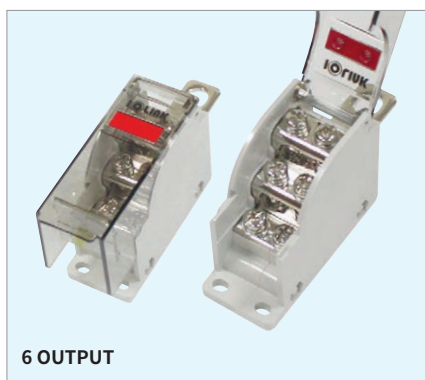

■ 一般仕様

定格電流 Rated current	UL : 125A CE : 100A
定格電圧 Rated voltage	600V
取付ネジ Mounting screw	M4

■ 二次側仕様

電線 Output wires	AWG10~6
ネジ Screw	M6
ネジ頭 Screw heads	PH2
トルク Torque	4N·m
適用圧着端子 Applicable Crimp Terminal	

● SPD30-3*M6

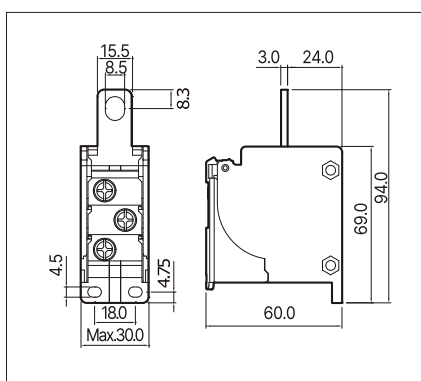

● SPD30-3*M6-S

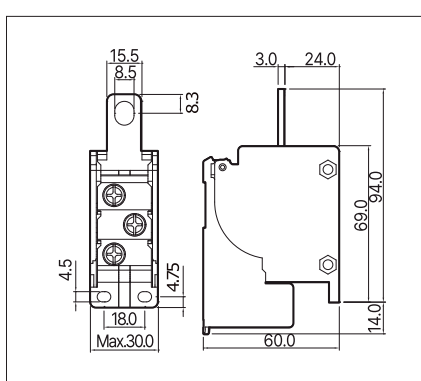

● SPD35-9*M4

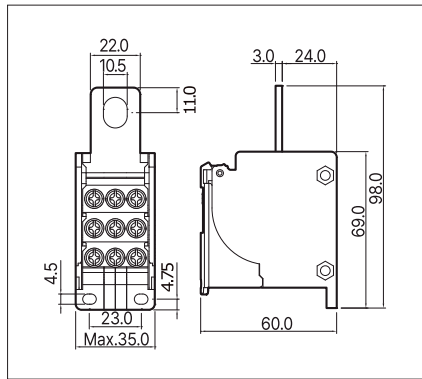

■ 一般仕様

定格電流 Rated current	UL : 150A CE : 150A
定格電圧 Rated voltage	600V
取付ネジ Mounting screw	M4

■ 二次側仕様

電線 Output wires	AWG14~12
ネジ Screw	M4
ネジ頭 Screw heads	⊕ PH2
トルク Torque	1.4N·m
適用圧着端子 Applicable Crimp Terminal	

● SPD35-9*M4-S

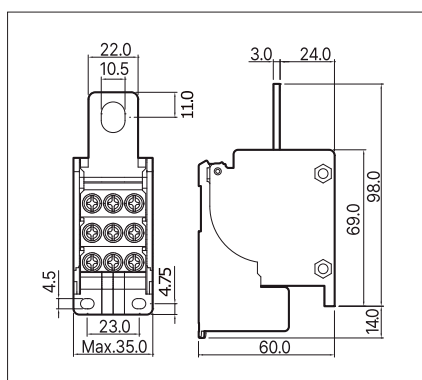

● SPD35-6*M5

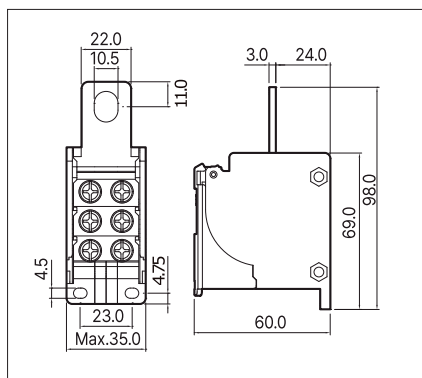
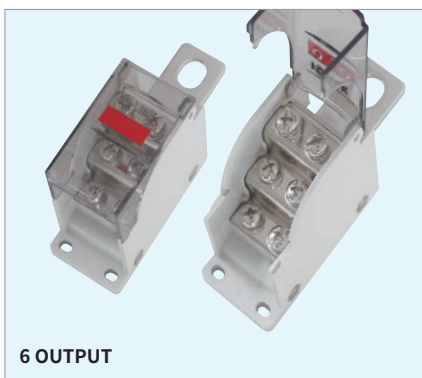

■ 一般仕様

定格電流 Rated current	UL : 150A CE : 150A
定格電圧 Rated voltage	600V
取付ネジ Mounting screw	M4

■ 二次側仕様

電線 Output wires	AWG12~6
ネジ Screw	M5
ネジ頭 Screw heads	⊕ PH2
トルク Torque	2.2N·m
適用圧着端子 Applicable Crimp Terminal	

● SPD35-6*M5-S

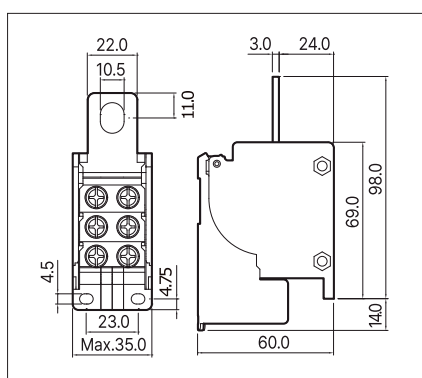

● SPD35-5*M6

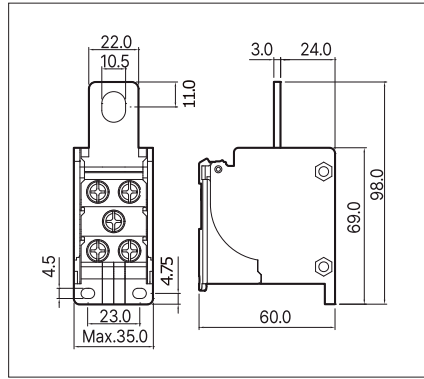
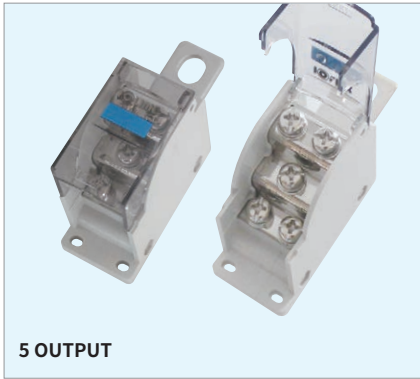

■ 一般仕様

定格電流 Rated current	UL : 150A CE : 150A
定格電圧 Rated voltage	600V
取付ネジ Mounting screw	M4

■ 二次側仕様

電線 Output wires	AWG10~6
ネジ Screw	M6
ネジ頭 Screw heads	PH2
トルク Torque	4N·m
適用圧着端子 Applicable Crimp Terminal	

● SPD35-5*M6-S

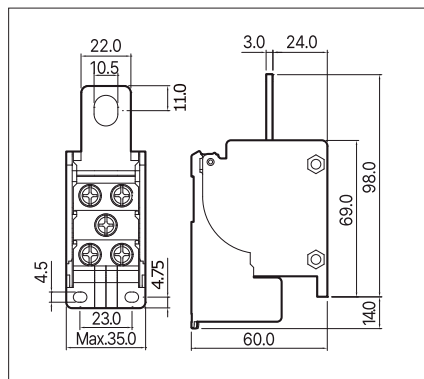

● SPD35L-9*M4

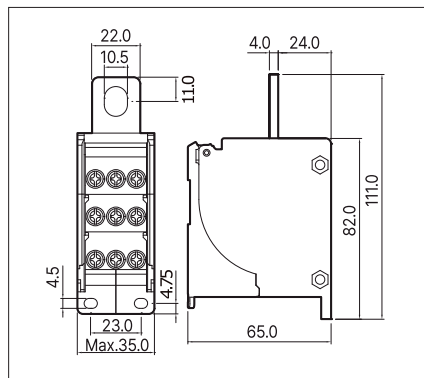
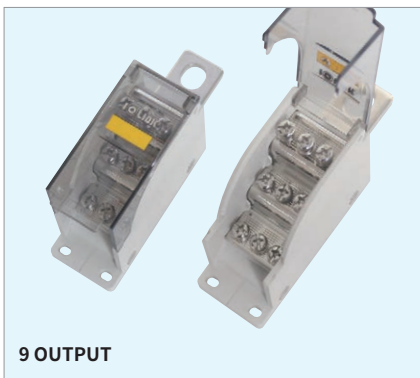

■ 一般仕様

定格電流 Rated current	UL : 250A CE : 250A
定格電圧 Rated voltage	600V
取付ネジ Mounting screw	M4

■ 二次側仕様

電線 Output wires	AWG14~12
ネジ Screw	M4
ネジ頭 Screw heads	PH2
トルク Torque	1.4N·m
適用圧着端子 Applicable Crimp Terminal	

● SPD35L-9*M4-S

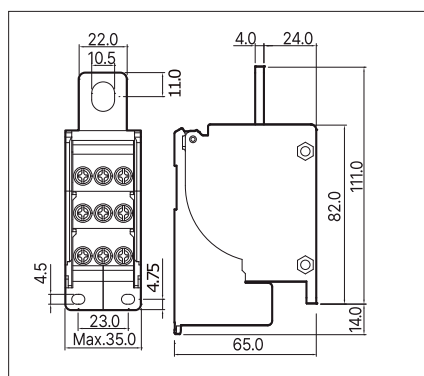

● SPD35L-6*M5

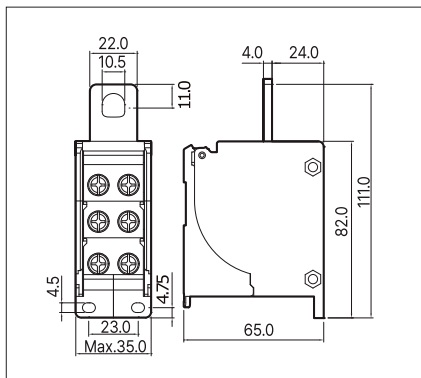
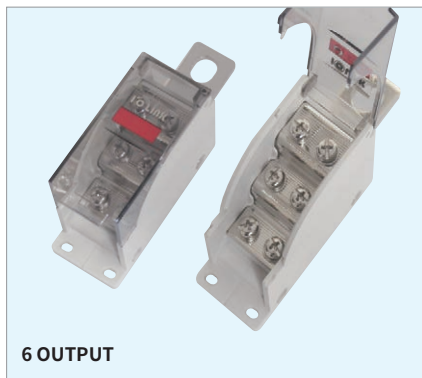

■ 一般仕様

定格電流 Rated current	UL : 250A CE : 250A
定格電圧 Rated voltage	600V
取付ネジ Mounting screw	M4

■ 二次側仕様

電線 Output wires	AWG12~6
ネジ Screw	M5
ネジ頭 Screw heads	PH2
トルク Torque	2.2N·m
適用圧着端子 Applicable Crimp Terminal	

● SPD35L-6*M5-S

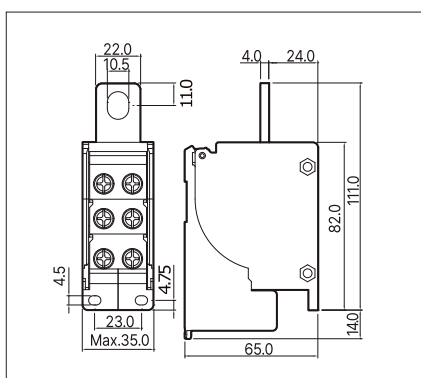

● SPD35L-5*M6

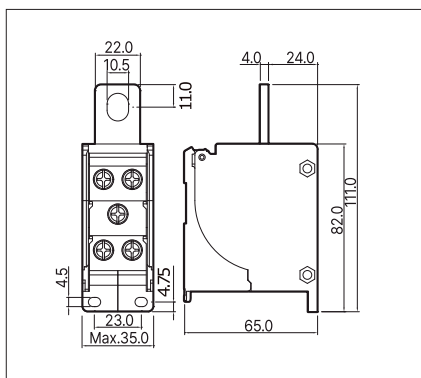
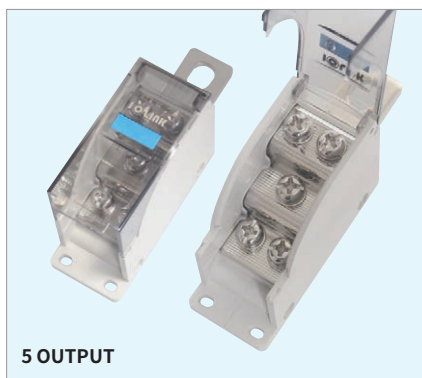

■ 一般仕様

定格電流 Rated current	UL : 250A CE : 250A
定格電圧 Rated voltage	600V
取付ネジ Mounting screw	M4

■ 二次側仕様

電線 Output wires	AWG10~6
ネジ Screw	M6
ネジ頭 Screw heads	PH2
トルク Torque	4N·m
適用圧着端子 Applicable Crimp Terminal	

● SPD35L-5*M6-S

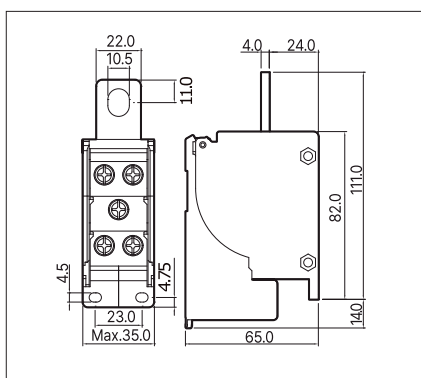

SPD / BPD シリーズと 主要ブレーカー間の選定一覧

型式	定格容量	適用ピッチ	ブレーカーメーカー	適用ブレーカー	適用端子カバー
SPD25-6 * M4(-S) SPD25-3 * M5(-S)	UL: 100A CE: 75A	25mm	三菱電機	NF63-HDV NF125-CVF / NF125-SVF / NF125-HDV NV125-CVF / NV125-SVF	TCS-05SV3
			富士電機	BW32AAG / BW32SAG / BW50AAG / BW50EAG / BW50SAG / BW50RAG / BW100EAG	注1)
SPD30-6 * M5(-S) SPD30-3 * M6(-S)	UL: 125A CE: 100A	30mm	三菱電機	NF63-HRV NF125-CV / NF125-SV / NF125-HV NV125-CV / NV125-SV / NV125-HV	TCS-1SV3
			富士電機	BW125JAG / BW125RAG / BW125HAG	注1)
SPD35-9 * M4(-S) SPD35-6 * M5(-S) SPD35-5 * M6(-S)	UL: 150A CE: 150A	35mm	三菱電機	NF125-SEV / NF125-HEV / NF125-RV NV125-SEV / NV125-HEV	TCS-2SV3
SPD35L-9 * M4(-S) SPD35L-6 * M5(-S) SPD35L-5 * M6(-S)	UL: 250A CE: 250A	35mm	三菱電機	NF125-SEV / NF125-HEV / NF125-RV NF250-CV / NF250-SV / NF250-SEV NF250-HV / NF250-HEV / NF250-RV / NF250-UV NV125-SEV / NV125-HEV NV250-CV / NV250-SV / NV250-SEV NV250-HV / NV250-HEV	TCS-2SV3
BPD35-M5R BPD35-M5L			富士電機	BW250EAG / BW250JAG / BW250RAG / BW250HAG EW250EAG / EW250JAG / EW250RAG / EW250HAG	BW9BTGA-S□W

注) ブレーカー接続時は、本機器の定格容量を超えないようご注意ください。

注1) 本機器とお使いいただく際にブレーカー端子カバーはお使いいただけません。

SPD / BPDシリーズ 電線引出方向

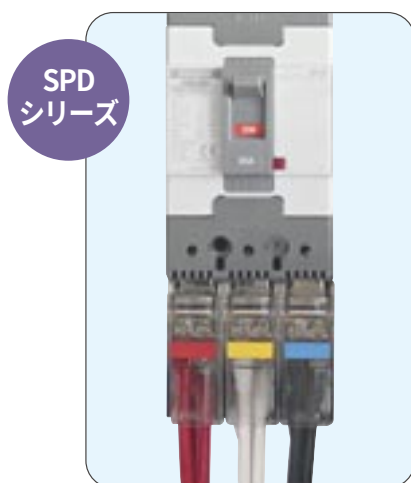

電線引出方向 - 下側



電線引出方向 - 左側

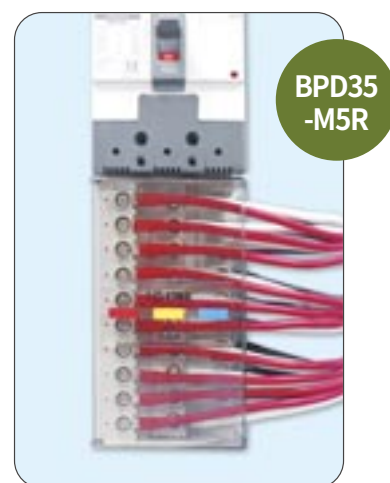

電線引出方向 - 右側

EPS series

超小型押し式電源分配ブロック

300V,50A仕様の省スペース型
超小型かつネジレス構造なので
小型化や振動の激しい環境に最適



特長

チャンネル着脱レバーによりDIN Railへの直接取付が容易

ケース一体型の導体が露出しない構造なので、ショート及び感電の危険が少ない

ネジレス構造で振動の激しい環境でも結線の信頼性に優れる

300V、50A仕様でAC/DC環境にも使用可能

4種の本体色とカラーコードプレート付属により、ユーザーの用途に合わせた使い分けが可能

- カラーコードプレート: (本体色 IVモデル) ● 赤色 ● 黒色 ● 青色 ● 緑色 ● 茶色 ● 白色
(本体色 BK/RD/BUモデル) ● 白色

用途

振動の激しい環境および機器 (工作機械、船舶、専用機 等)

小型化の求められる環境 (半導体、LCD/PDP装備 等)

取付幅
28.6mm
超小型

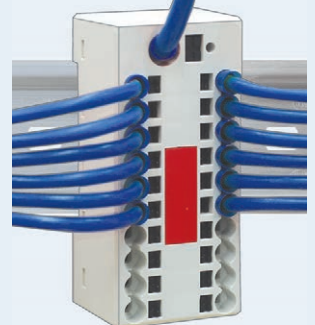

● 型式選定

EPS - 10 / 4 * 20 - IV

区分	シリーズ
EPS	プッシュ式 電源分配ブロック
区分	一次側 ケーブル仕様
10	10mm ² * 1点
区分	二次側 ケーブル仕様
4 * 20	4mm ² * 20点

区分	ケースカラー
IV	Ivory / アイボリー
BK	Black / 黒
RD	Red / 赤
BU	Blue / 青

※IVモデルには赤/黒/青/緑/茶/白色のカラーコードプレート付属
BK/RD/BUモデルには白色のカラーコードプレートのみ付属

● 定格/仕様

定格電圧	300V	
定格電流	50A	
一次側 適合電線	単線	AWG20~8 / 0.5~10mm ²
	撚り線	AWG20~8 / 0.5~6mm ²
二次側 適合電線 ^{注)}	単線	AWG24~12 / 0.34~4mm ²
	撚り線	AWG24~12 / 0.34~2.5mm ²
電線脱皮長	10~12mm	
使用周囲温度	-10°C~+50°C (結露がないこと)	

※撚り線使用時は必ずフェルール端子をご使用ください。
注)二次側で4.0mm²の撚り線を使用する場合、棒端子の使用を推奨します。

● 材質

カバー&ボタン	PA66
導電板	Copper, Tin plated
ばね	Stainless steel

● フェルール(Ferrule)の選定(撚り線使用時)

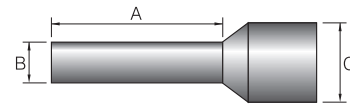

AWG/mm ²	DIN46228	Other	A(mm)	B(mm)	C(mm)
20/0.5	白	白/橙	10~12	1.3	3.1
18/0.75	灰	青/白	10~12	1.5	3.2
17/1.0	赤	赤/黄	10~12	1.7	3.5
15/1.5	黒	黒/赤	10~12	2.0	4.0
13/2.5	青	灰/青	10~12	2.5	4.7
12/4.0	灰	橙/灰	10~12	3.1	5.4
10/6.0	黄	緑/黒	10~12	3.9	6.9
8/10.0	赤	茶	10~12	4.9	8.4

● 適合工具

* ⊖ドライバー

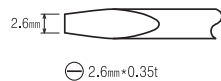

● 外形図

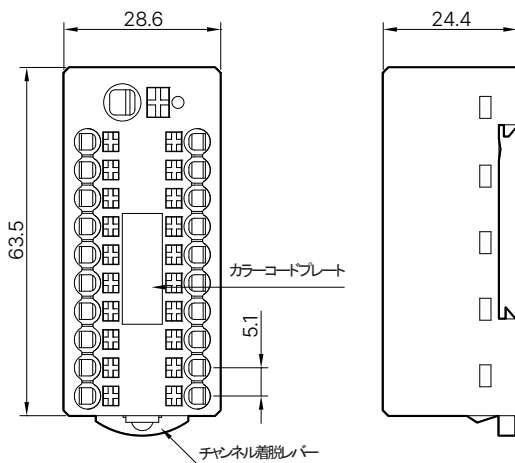

● 内部結線図

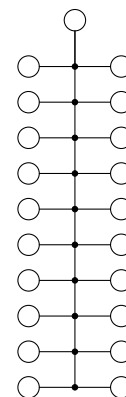

XK2 / XK2S series

ヨーロッパ式電源分配ブロック

ネジ締結部位のみ露出した構造で
電氣的に安全(保護等級 IP20)

CE



XK2 シリーズ

端子処理が不要なヨーロッパ式配線型電源分配ブロック

特長

- 定格電圧690Vの高電圧分配ブロック
- ケース一体型で電氣的に安全な構造(保護等級IP20)
- ブスバー作業が不要なため、配電盤をよりコンパクトに製作可能
取付方法にはネジ締結とDIN Rail取付があり、設置及びメンテナンスが容易
- ターミナル処理が不要なので作業が簡単
- IEC60947-7-1標準に適合
- カラーコードプレートが付属しており、ユーザーの用途に合わせて取付可能
- 付属品: ● 赤色 ● 黒色 ● 青色 ● 緑色 ● 茶色 ● 白色
- 別売品: ● 黄色 ● 灰色

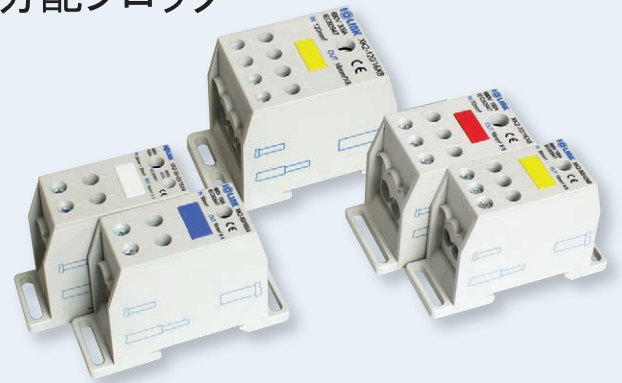

● XK2 シリーズ 選定表

IN \ OUT	10~35mm ²	16~50mm ²	25~70mm ²	25~95mm ²	35~120mm ²	70~185mm ²
1.5~4mm ²	XK2-35/4 * 9					
2.5~6mm ²			XK2-70/6 * 12			
4~10mm ²	XK2-35/10 * 4	XK2-50/10 * 6	XK2-70/10 * 8 XK2-70 * 2/10 * 8			
6~16mm ²	XK2-35+25/16 * 4	XK2-50/16 * 4	XK2-70/16 * 6		XK2-120/16 * 8	
10~25mm ²				XK2-95/25 * 4		
10~35mm ²						XK2-185/35 * 8

● 電線の断面積別定格電流 (IEC 規格)

断面積 mm ²	1	1.5	2.5	4	6	10	16	25
AWG/kcmil	17	16	14	12	10	8	6	4
定格電流[A]	13.5	17.5	24	32	41	57	76	101
断面積 mm ²	35	50	70	90	120	150	185	240
AWG/kcmil	2	0	00	000	250 kcmil	300 kcmil	350 kcmil	500 kcmil
定格電流[A]	125	150	192	232	269	309	353	415

● XK2 シリーズ 選定表

型式	一次側	二次側
XK2-35/10 * 4		⊕ PH2
XK2-35/4 * 9		⊖ S 0.8 * 4
XK2-35+25/16 * 4		⊕ PH2
XK2-50/10 * 6		⊕ PH2
XK2-50/16 * 4		⊕ PH2
XK2-70/6 * 12		⊕ PH1
XK2-70/10 * 8		⊕ PH2
XK2-70 * 2/10 * 8		⊕ PH2
XK2-70/16 * 6		⊕ PH2
XK2-95/25 * 4		⊖ S 1 * 5.5
XK2-120/16 * 8		⊕ PH2
XK2-185/35 * 8		

● 電線脱皮の表示部

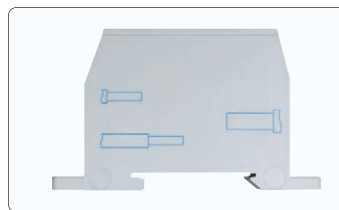

・製品の側面に必要な電線脱皮長が原寸で表示されており作業が容易

● ケーブル締結部

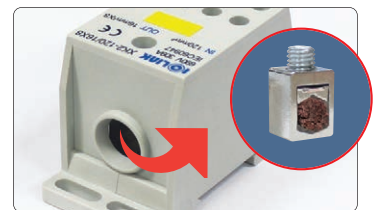

・伝導性の部品がケーブルを包み込みながらロックする構造で締結力に優れている

● 取付方法



・ネジ締結取付



・DIN Rail取付



■ 一般仕様

定格電流 Rated current	125A
定格電圧 Rated voltage	690V
取付ネジ Mounting screw	M4

■ 一次側仕様

電線 Input wires	10~35mm ²
ネジ Screw	M8
ネジ頭 Screw heads	4mm
トルク Torque	6N·m

■ 二次側仕様

電線 Output wires	4 * 4~10mm ²
ネジ Screw	M4
ネジ頭 Screw heads	PH2
トルク Torque	1.2~1.8N·m

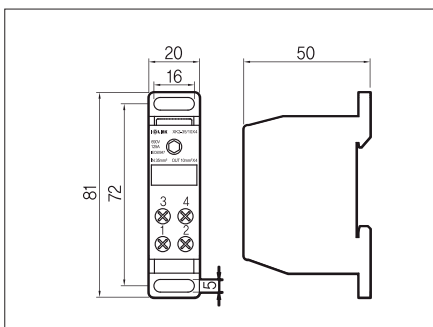

■ 一般仕様

定格電流 Rated current	125A
定格電圧 Rated voltage	690V
取付ネジ Mounting screw	M4

■ 一次側仕様

電線 Input wires	10~35mm ²
ネジ Screw	M8
ネジ頭 Screw heads	4mm
トルク Torque	6N·m

■ 二次側仕様

電線 Output wires	9 * 1.5~4mm ²
ネジ Screw	M3
ネジ頭 Screw heads	S 0.8 * 4
トルク Torque	0.5~0.8N·m

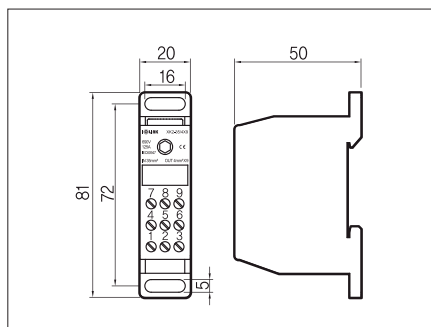

■ 一般仕様

定格電流 Rated current	35 : 125A 25 : 101A
定格電圧 Rated voltage	690V
取付ネジ Mounting screw	M4

■ 一次側仕様

電線 Input wires	1 * 10~35mm ² 1 * 6~25mm ²
ネジ Screw	M8, M5
ネジ頭 Screw heads	4mm 2.5mm
トルク Torque	2.5N·m

■ 二次側仕様

電線 Output wires	4 * 6~16mm ²
ネジ Screw	M4
ネジ頭 Screw heads	PH2
トルク Torque	1.5~2N·m

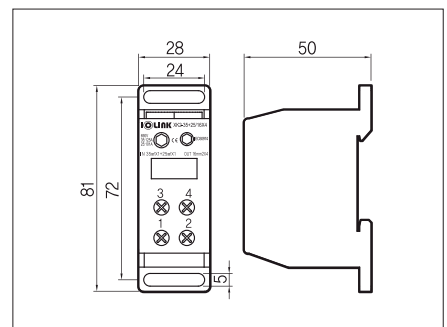

※ ユーザーの用途によってカラー選択可能 ● 赤色 ● 黒色 ● 青色 ● 緑色 ● 茶色 ○ 白色



■ 一般仕様

定格電流 Rated current	150A
定格電圧 Rated voltage	690V
取付ネジ Mounting screw	M4

■ 一次側仕様

電線 Input wires	16~50mm ²
ネジ Screw	M8
ネジ頭 Screw heads	4mm
トルク Torque	6N·m

■ 二次側仕様

電線 Output wires	6 * 4~10mm ²
ネジ Screw	M4
ネジ頭 Screw heads	PH2
トルク Torque	1.2~1.8N·m

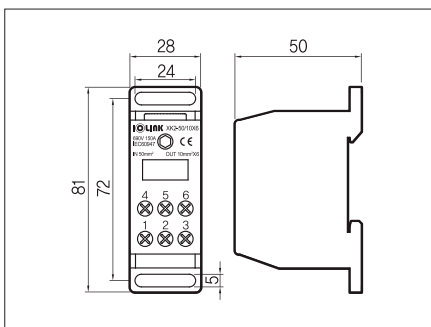

■ 一般仕様

定格電流 Rated current	150A
定格電圧 Rated voltage	690V
取付ネジ Mounting screw	M4

■ 一次側仕様

電線 Input wires	16~50mm ²
ネジ Screw	M8
ネジ頭 Screw heads	4mm
トルク Torque	6N·m

■ 二次側仕様

電線 Output wires	4 * 6~16mm ²
ネジ Screw	M4
ネジ頭 Screw heads	PH2
トルク Torque	1.5~2N·m

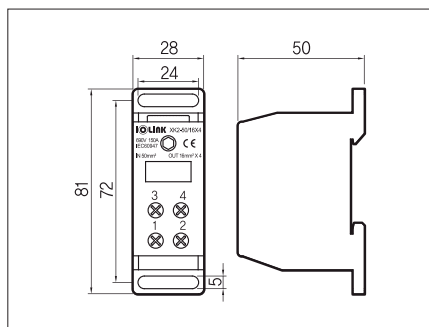

■ 一般仕様

定格電流 Rated current	192A
定格電圧 Rated voltage	690V
取付ネジ Mounting screw	M4

■ 一次側仕様

電線 Input wires	25~70mm ²
ネジ Screw	M10
ネジ頭 Screw heads	5mm
トルク Torque	10N·m

■ 二次側仕様

電線 Output wires	12 * 2.5~6mm ²
ネジ Screw	M3.5
ネジ頭 Screw heads	PH1
トルク Torque	0.8~1.5N·m

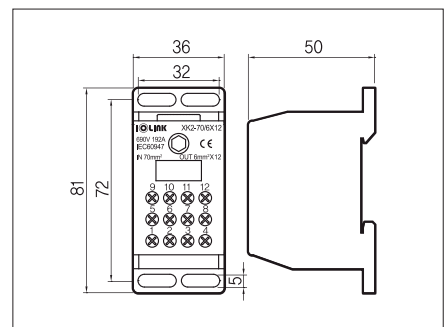

※ ユーザーの用途によってカラー選択可能 ● 赤色 ● 黒色 ● 青色 ● 緑色 ● 茶色 ○ 白色



■ 一般仕様

定格電流 Rated current	192A
定格電圧 Rated voltage	690V
取付ネジ Mounting screw	M4

■ 一次側仕様

電線 Input wires	25~70mm ²
ネジ Screw	M10
ネジ頭 Screw heads	5mm
トルク Torque	10N·m

■ 二次側仕様

電線 Output wires	8 * 4~10mm ²
ネジ Screw	M4
ネジ頭 Screw heads	PH2
トルク Torque	1.5~1.8N·m

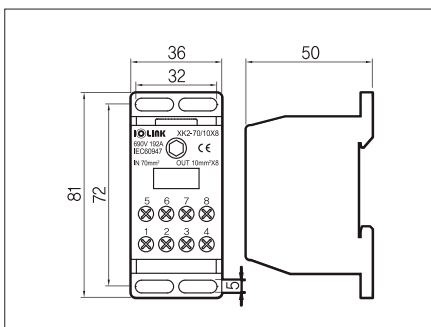

■ 一般仕様

定格電流 Rated current	192A
定格電圧 Rated voltage	690V
取付ネジ Mounting screw	M4

■ 一次側仕様

電線 Input wires	2 * 25~70mm ²
ネジ Screw	M10
ネジ頭 Screw heads	5mm
トルク Torque	10N·m

■ 二次側仕様

電線 Output wires	8 * 4~10mm ²
ネジ Screw	M4
ネジ頭 Screw heads	PH2
トルク Torque	1.5~1.8N·m

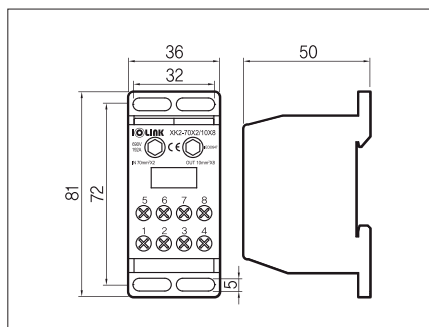

■ 一般仕様

定格電流 Rated current	192A
定格電圧 Rated voltage	690V
取付ネジ Mounting screw	M4

■ 一次側仕様

電線 Input wires	25~70mm ²
ネジ Screw	M10
ネジ頭 Screw heads	5mm
トルク Torque	10N·m

■ 二次側仕様

電線 Output wires	6 * 6~16mm ²
ネジ Screw	M4
ネジ頭 Screw heads	PH2
トルク Torque	1.5~2N·m

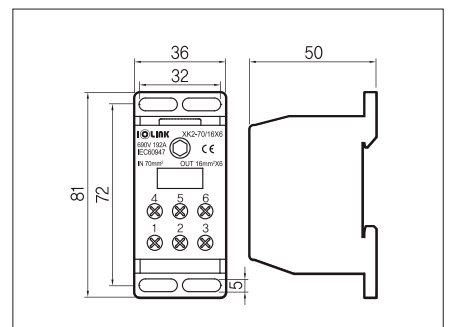

※ ユーザーの用途によってカラー選択可能 ● 赤色 ● 黒色 ● 青色 ● 緑色 ● 茶色 ○ 白色



■ 一般仕様

定格電流 Rated current	232A
定格電圧 Rated voltage	690V
取付ネジ Mounting screw	M4

■ 一次側仕様

電線 Input wires	25~95mm ²
ネジ Screw	M10
ネジ頭 Screw heads	5mm
トルク Torque	10N·m

■ 二次側仕様

電線 Output wires	4 * 10~25mm ²
ネジ Screw	M5
ネジ頭 Screw heads	S 1 * 5.5
トルク Torque	2.5~3N·m

■ 一般仕様

定格電流 Rated current	309A
定格電圧 Rated voltage	690V
取付ネジ Mounting screw	M4

■ 一次側仕様

電線 Input wires	35~120mm ²
ネジ Screw	M10
ネジ頭 Screw heads	5mm
トルク Torque	10N·m

■ 二次側仕様

電線 Output wires	8 * 6~16mm ²
ネジ Screw	M4
ネジ頭 Screw heads	PH2
トルク Torque	1.5~2N·m

■ 一般仕様

定格電流 Rated current	353A
定格電圧 Rated voltage	690V
取付ネジ Mounting screw	M4

■ 一次側仕様

電線 Input wires	70~185mm ²
ネジ Screw	M12
ネジ頭 Screw heads	6mm
トルク Torque	14N·m

■ 二次側仕様

電線 Output wires	8 * 10~35mm ²
ネジ Screw	M8
ネジ頭 Screw heads	4mm
トルク Torque	6N·m

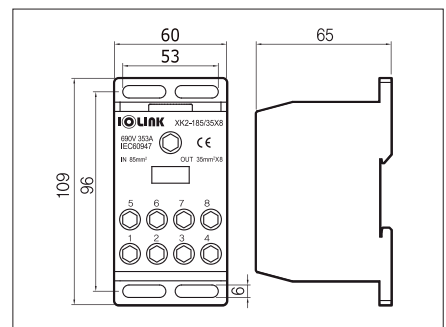
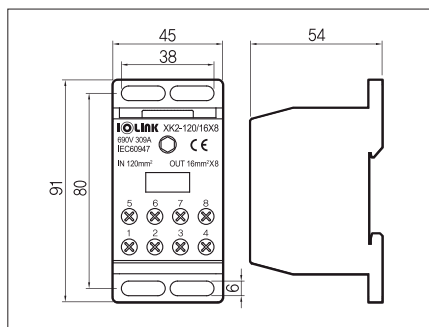
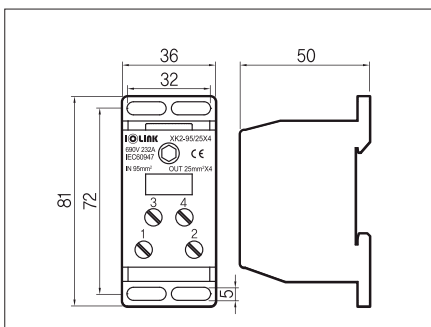

※ ユーザーの用途によってカラー選択可能 ● 赤色 ● 黒色 ● 青色 ● 緑色 ● 茶色 ○ 白色

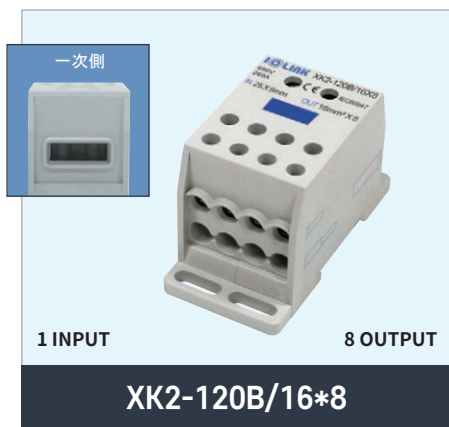

1 INPUT

8 OUTPUT

XK2-120B/16*8

■ 一般仕様

定格電流 Rated current	269A
定格電圧 Rated voltage	690V
取付ネジ Mounting screw	M4

■ 一次側仕様

電線 Input wires	(ブスバー) 25 * 5mm
ネジ Screw	M8
ネジ頭 Screw heads	 4mm
トルク Torque	6N·m

■ 二次側仕様

電線 Output wires	8 * 4~16mm ²
ネジ Screw	M4
ネジ頭 Screw heads	 PH2
トルク Torque	1.2~1.8N·m

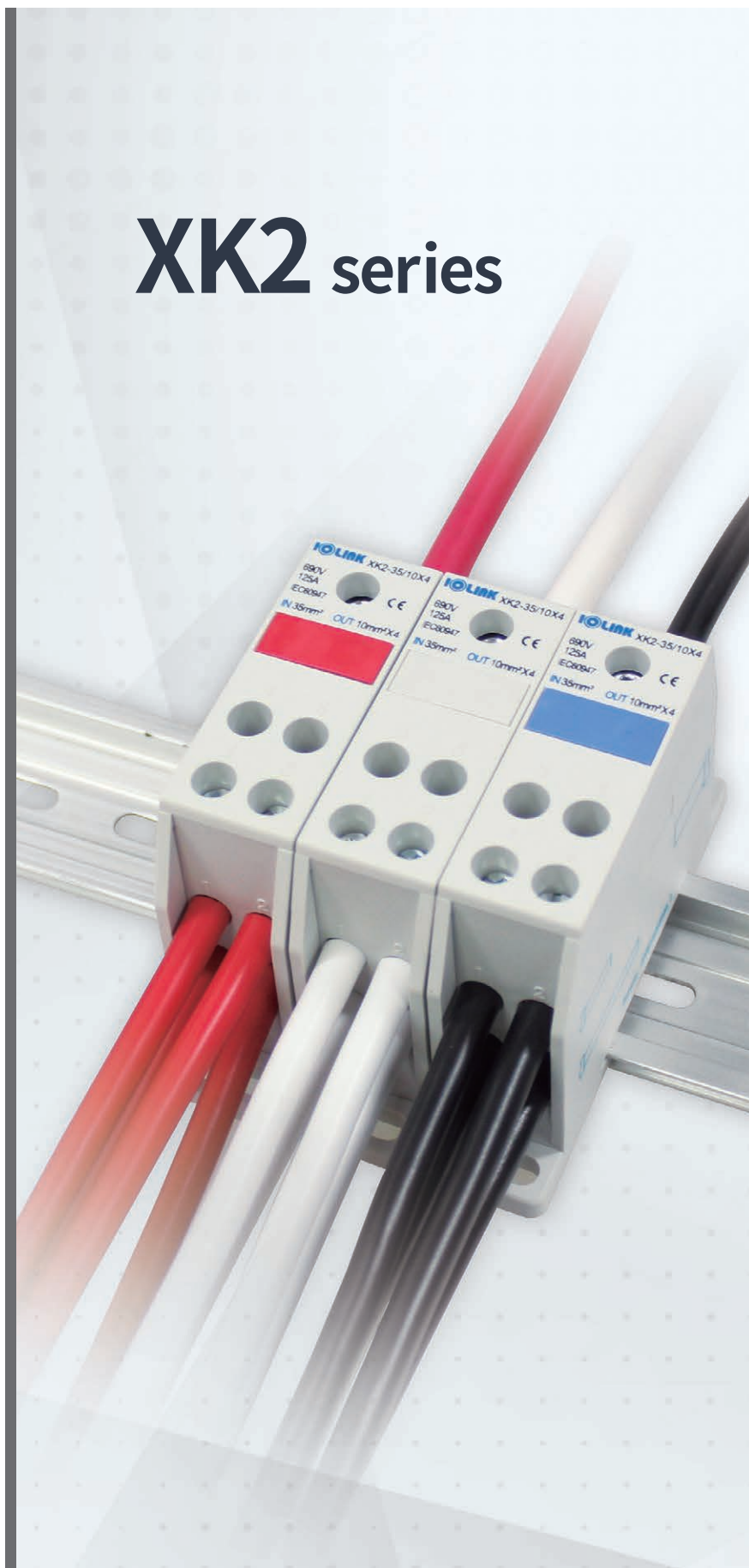
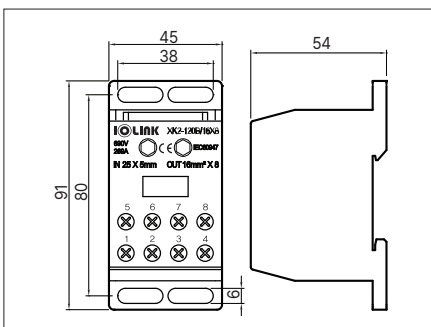

XK2 series

※ ユーザーの用途によってカラー選択可能 ● 赤色 ● 黒色 ● 青色 ● 緑色 ● 茶色 ○ 白色

XK2S シリーズ

ブスバー製作不要で工数削減
安全を考慮したブレーカー直結型電源分配ブロック

特長

- ブレーカーの端子と直接締結して接続ポイントを減らせる
- ケース一体型で電氣的に安全な構造(保護等級IP20)
- ターミナル処理が必要ないので作業が簡単
- サイズが小さいので配電盤のサイズをコンパクトにでき、メンテナンスが容易
- IEC60947-7-1標準に適合



■ 一般仕様

定格電流 Rated current	101A
定格電圧 Rated voltage	690V

■ 二次側仕様

電線 Output wires	2 * 4~10mm ² 2 * 1.5~4mm ²
ネジ Screw	M3, M4
ネジ頭 Screw heads	⊖ S 0.8 * 4 ⊖ S 1 * 5.5
トルク Torque	0.5~0.8N·m 1.2~1.8N·m

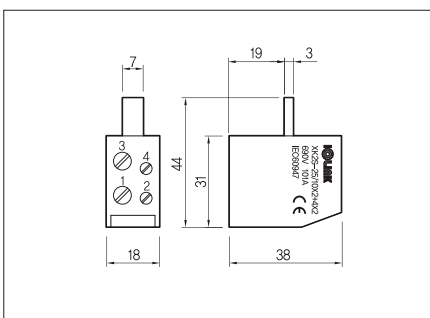

■ 一般仕様

定格電流 Rated current	125A
定格電圧 Rated voltage	690V

■ 二次側仕様

電線 Output wires	2 * 4~10mm ² 2 * 1.5~4mm ²
ネジ Screw	M3, M4
ネジ頭 Screw heads	⊖ S 0.8 * 4 ⊖ S 1 * 5.5
トルク Torque	0.5~0.8N·m 1.2~1.8N·m

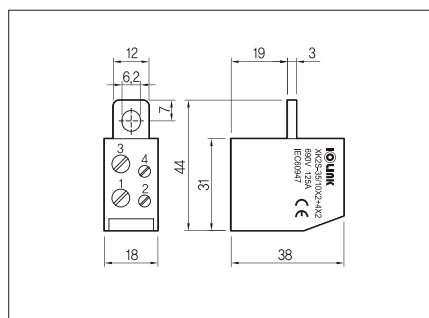

■ 一般仕様

定格電流 Rated current	192A
定格電圧 Rated voltage	690V

■ 二次側仕様

電線 Output wires	4 * 6~16mm ²
ネジ Screw	M4
ネジ頭 Screw heads	⊖ S 1 * 5.5
トルク Torque	1.5~2N·m

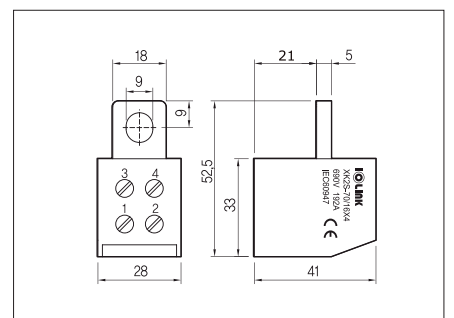



6 OUTPUT

XK2S-70/10*6

■ 一般仕様

定格電流 Rated current	192A
定格電圧 Rated voltage	690V

■ 二次側仕様

電線 Output wires	6 * 4~10mm ²
ネジ Screw	M4
ネジ頭 Screw heads	⊕ S 1 * 5.5
トルク Torque	1.2~1.8N·m

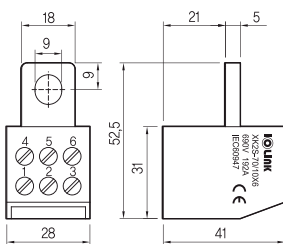

XK2S series

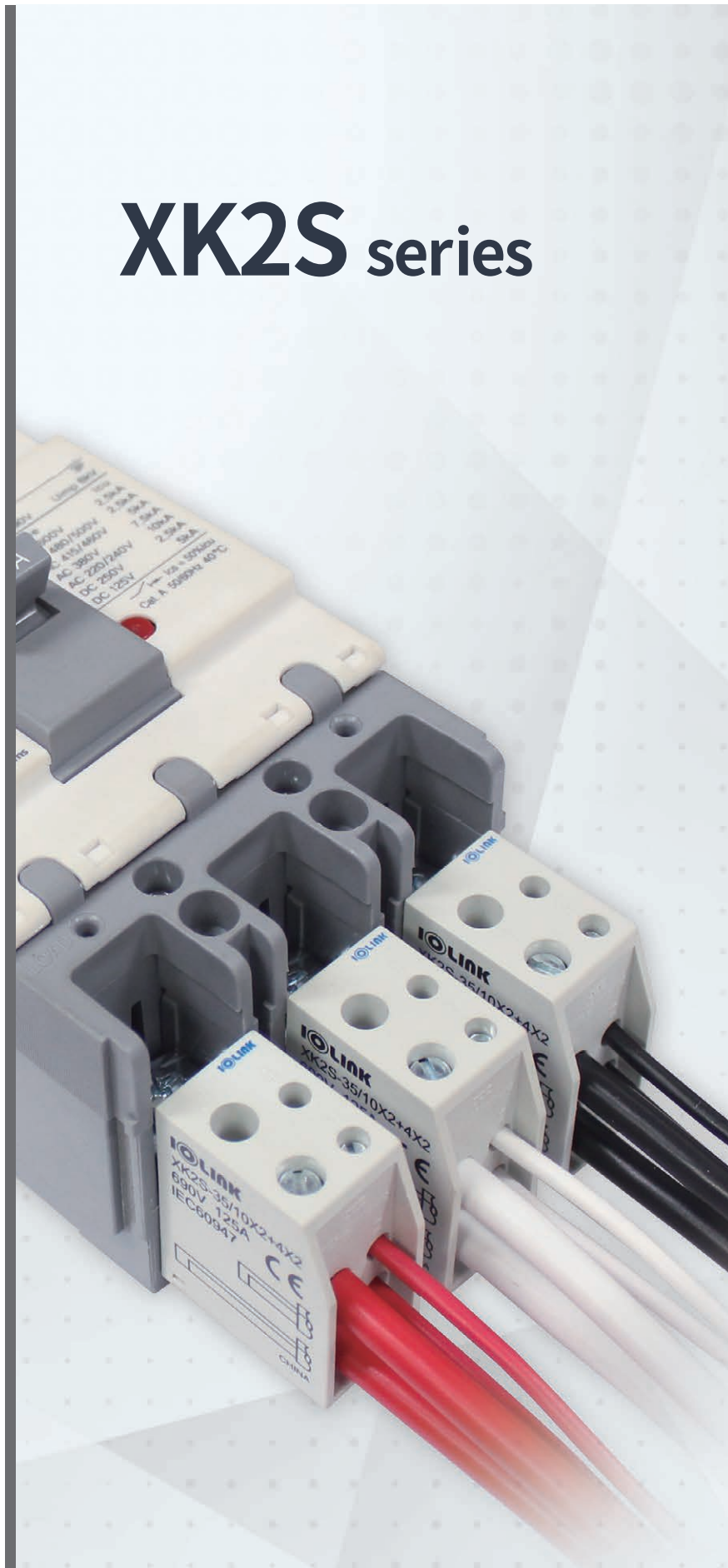

IO LINK

Best Wiring Solution

www.shinden-tec.jp



進電テクノロジー株式会社

〒812-0897 福岡県福岡市博多区半道橋1-3-46

TEL: 092-414-0301 FAX: 092-414-0307

URL: <https://www.shinden-tec.jp>



弊社ホームページはコチラ

